



ELEKTRO-GRIDDLEPLATTE

ELECTRIC GRIDDLE PLATE

PLAQUE A GRILL ELECTRIQUE

GRIGLIA ELETTRICA

PARRILLA ELÉCTRICA

CHAPA DE GRILL ELÉTRICA

ELEKTRISCHE GRILLPLAAT

PŁYTA GRILLOWA ELEKTRYCZNA

DE

GB

FR

IT

ES

PT

NL

PL

296507 / FTE91MA0
296510 / FTE92MA0
296511 / FTE92MCO



INSTALLATIONS-, BEDIENUNGS-
UND WARTUNGSANWEISUNGEN

INSTALLATION, OPERATING
AND MAINTENANCE INSTRUCTIONS

MANUEL D'INSTALLATION,
D'UTILISATION ET D'ENTRETIEN

MANUALE DI INSTALLAZIONE,
USO E MANUTENZIONE

MANUAL DE INSTALACIÓN,
USO Y MANTENIMIENTO

MANUAL DE INSTALAÇÃO,
UTILIZAÇÃO E MANUTENÇÃO

HANDLEIDING VOOR INSTALLATIE,
GEBRUIK EN ONDERHOUD

WSKAZÓWKI DOTYCZĄCE INSTALACJI,
UŻYTKOWANIA I KONSERWACJI



Rev.-Nr.: 02-2023

DE TECHNISCHE ÄNDERUNGEN VORBEHALTEN!

GB TECHNICAL CHANGES RESERVED!

FR SOUS RÉSERVE DE MODIFICATIONS TECHNIQUES !

IT CI RISERVIAMO LA POSSIBILITÀ DI INTRODURRE MODIFICHE TECNICHE!

ES ¡SE RESERVA EL DERECHO A INTRODUCIR MODIFICACIONES TÉCNICAS!

PT SUJEITO A ALTERAÇÕES TÉCNICAS!

NL TECHNISCHE WIJZIGINGEN VOORBEHOUDEN!

PL WPROWADZANIE ZMIAN TECHNICZNYCH ZASTRZEŻONE!

1. ÍNDICE

1. ÍNDICE.....	1
2. ÍNDICE POR TEMA.....	2
3. SEGURANÇA.....	3
4. INFORMAÇÕES GERAIS E AVISOS.....	4
4.1. Orientações gerais.....	4
4.2. Descrição do aparelho.....	4
4.3. Placa de informação.....	5
4.4. Substituição de elementos (serviço técnico).....	5
4.5. Equipamentos e acessórios.....	5
4.6. Dispositivos de segurança.....	5
5. USO E FUNCIONAMENTO.....	6
5.1. Descrição do serviço.....	6
5.2. Ligamento e desligamento do aparelho.....	6
5.3. Montagem da capa de proteção anti-respingos.....	7
5.4. Dicas para a utilização do aparelho.....	7
6. LIMPEZA E MANUTENÇÃO.....	8
6.1. Orientações de limpeza e manutenção.....	8
6.2. Manutenção correta.....	8
6.3. Limpeza da chapa de grill.....	8
7. PROBLEMAS DE FUNCIONAMENTO.....	9
8. INSTALAÇÃO.....	9
8.1. Embalar e desembalar.....	9
8.2. Installation (serviço técnico).....	10
8.3. Ligação à rede elétrica (serviço técnico).....	10
8.4. Montagem do aparelho em série.....	11
8.5. Controle (serviço técnico).....	12
9. CONFIGURAÇÕES.....	12
10. DESCARTE DO APARELHO.....	12
ANEXOS.....	I

2. ÍNDICE POR TEMA

C

Controle 12

D

DESCARTE DO APARELHO 12

Descrição do aparelho 4

Descrição do serviço 6

Desembalar 9

Dicas para a utilização do aparelho 7

Dispositivos de segurança 5

E

Embalar 9

Equipamentos e acessórios 5

I

Installation 10

L

Ligação à rede elétrica 10

Ligamento e desligamento do aparelho 6

Limpeza da chapa de grill 8

Longo intervalo de uso 7

M

Manutenção 8

Manutenção correta 8

Montagem da capa de proteção anti-respingos 7

Montagem do aparelho em série 11

O

Orientações de limpeza 8

Orientações gerais 4

Orientações para o uso normal do aparelho 7

P

Placa de informação 5

PROBLEMAS DE FUNCIONAMENTO 9

S

SEGURANÇA 3

Substituição de elementos 5

3. SEGURANÇA



Antes de utilizar o aparelho, leia atentamente as instruções presentes neste manual.

O manual contém informações básicas sobre o uso, segurança e manutenção do aparelho. Deve-se guardar o manual para em caso de necessidade posterior.



A instalação elétrica foi feita de acordo com as normas CE EN **60335-1** i **60335-2-38**.



Para evitar-se qualquer perigo, o cabo de energia deverá ser trocado apenas pelo fabricante ou especialista.

Durante o projeto e a fabricação, o fabricante teve um cuidado especial a fim de evitar ameaças à saúde e segurança das pessoas que utilizam o aparelho.

Deve-se ler atentamente o conteúdo deste manual e as orientações contidas no aparelho. Em especial, recomenda-se seguir todas as orientações relacionadas à segurança.

Não é permitido interferir em qualquer dispositivo de segurança instalado. O não cumprimento desta exigência poderá trazer ameaças sérias à segurança e à saúde das pessoas.

Recomendamos a realização de diversos testes a fim de familiarizar-se com a localização e função dos controles de operação, especialmente aqueles utilizados para ligar e desligar o aparelho.

O dispositivo destina-se apenas para utilização da finalidade para o qual foi projetado; qualquer outra utilização será considerado inapropriada.

O fabricante não terá responsabilidade pelos danos materiais ou pessoais que se derem devido à utilização errônea ou inapropriada do aparelho.

Todo trabalho relacionado à manutenção, que demandem uma qualificação técnica assinalada, deverão ser feitos apenas por profissionais qualificados.

Para garantir a higiene e segurança dos alimentos quanto às contaminações, todos os elementos que tiverem contato direto ou indiretamente com o alimento, deverão ser devidamente higienizados. Para isto, deve-se utilizar materiais de limpeza apropriados para o contato com alimentos, evitar a utilização de materiais de limpeza inflamáveis ou que possam causar danos à saúde.

Após cada utilização, verificar se todos os queimadores e elementos foram desligados e se o cabo de alimentação fora desligado.

Em caso de longo intervalo na utilização do aparelho, deve-se desligar não só todos os elementos de alimentação mas também limpar as partes externas do aparelho.



Para a ligação direta à rede elétrica, deve-se montar um aparelho que garanta a desconexão da rede em que a abertura de contato seja tão grande a fim de que a desjunção seja de categoria III, de acordo com as regras de instalação.



O aparelho requer certas precauções durante a instalação, configuração, fixação e ligação elétrica (Seção 8 „**INSTALAÇÃO**”).



Não é permitido limpar o aparelho diretamente sob água corrente.

4. INFORMAÇÕES GERAIS E AVISOS

4.1. Orientações gerais

Este manual foi criado pelo fabricante com o objetivo de fornecer informações técnicas e de utilização do aparelho ao profissional autorizado.

Recomendamos ao receptor destas informações que as leia com atenção.

Graças à leitura deste documento, poder-se-á evitar riscos à saúde e à segurança das pessoas.

Guarde este manual por todo o tempo que estiver em posse do aparelho e tenha fácil acesso ao mesmo, para que, a qualquer momento, possa ter acesso as informações.

A fim de destacar informações importantes ou chamar a atenção à dados importantes, serão utilizados símbolos que significam o seguinte:

Atenção!



Indica instruções de segurança importantes com o fim de não comprometer a segurança e a saúde das pessoas e não provocar quaisquer danos, deve-se seguir o procedimento adequado indicado.

Cuidado



Indica informações técnicas importantes que não devem ser subestimadas.

4.2. Descrição do aparelho

Este aparelho, também conhecido como chapa de grill elétrica foi projetado e fabricado para a área da restauração profissional para cozinhar alimentos diretamente na chapa. Dependendo das necessidades, estão disponíveis versões com uma ou duas chapas de grill.

- 1) Chapa de grill
- 2) Parte inferior
- 3) Pés para regulação da altura
- 4) Regulador de temperatura: regula a temperatura da chapa de grill
- 5) Exaustor de fumaça: direciona o calor gerado pelos aquecedores para fora
- 6) Luzes de controle

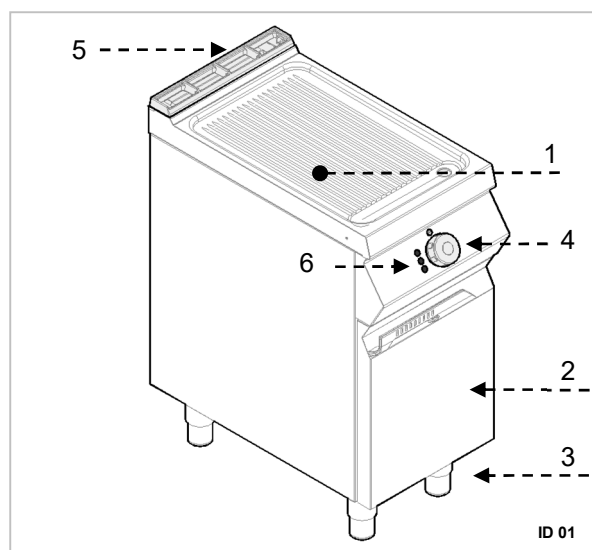

4.3. Placa de informação

Conforme apresentado na imagem, a placa de informação está fixada diretamente no aparelho. Nesta placa constam todas as orientações e informações necessárias para o uso com segurança.

- 1) EAN-Número
- 2) Nº ref. / Número do modelo
- 3) Consumo elétrico: Potência da ligação / Frequência da tensão da alimentação / Tensão da alimentação
- 4) Data de fabricação
- 5) Número de série
- 6) Símbolo WEEE
- 7) Indicação CE



4.4. Substituição de elementos (serviço técnico)



Antes de substituir qualquer elemento, desligue todos os dispositivos de segurança do aparelho.



Desligar, em especial, a fonte de alimentação da eletricidade através da tomada. Se necessário, substitua os elementos desgastados por novos originais.



Não nos responsabilizamos por quaisquer danos causados às pessoas ou componentes que venham a surgir em decorrência do uso de peças não originais ou interferências no produto que possa alterar seus dispositivos de segurança sem autorização do fabricante.

PT

4.5. Equipamentos e acessórios

O aparelho é fornecido com os seguintes acessórios:

- A. Bandeja coletora de gordura.

No pedido podemos ainda equipar o aparelho com os seguintes acessórios:

- A. Capa de proteção anti-respingos
- B. Trava de fechamento

4.6. Dispositivos de segurança

O aparelho está equipado com o seguinte sistema de segurança:

1. **Termostato de segurança:** bloqueia a alimentação elétrica em caso de superaquecimento.

A ativação do termostato de segurança é indicada através de um indicador vermelho.

Na imagem pode-se ver o termostato de segurança.



Verifique todos os dias se os dispositivos de segurança estão

devidamente instalados e em funcionamento.

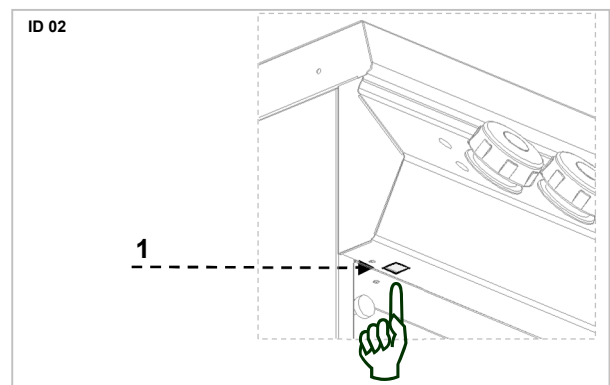

5. USO E FUNCIONAMENTO

5.1. Descrição do serviço.

Os elementos que controlam as principais funções encontram-se no painel de controle do dispositivo.

- A) Regulador de temperatura:** para ativar ou desativar as bobinas de aquecimento
- B) Indicador verde:** indica a fonte de alimentação.

- C) Luz de controle branca:** indica o aquecimento do aparelho.
- D) Indicador vermelho:** indica a ativação do termostato de segurança.

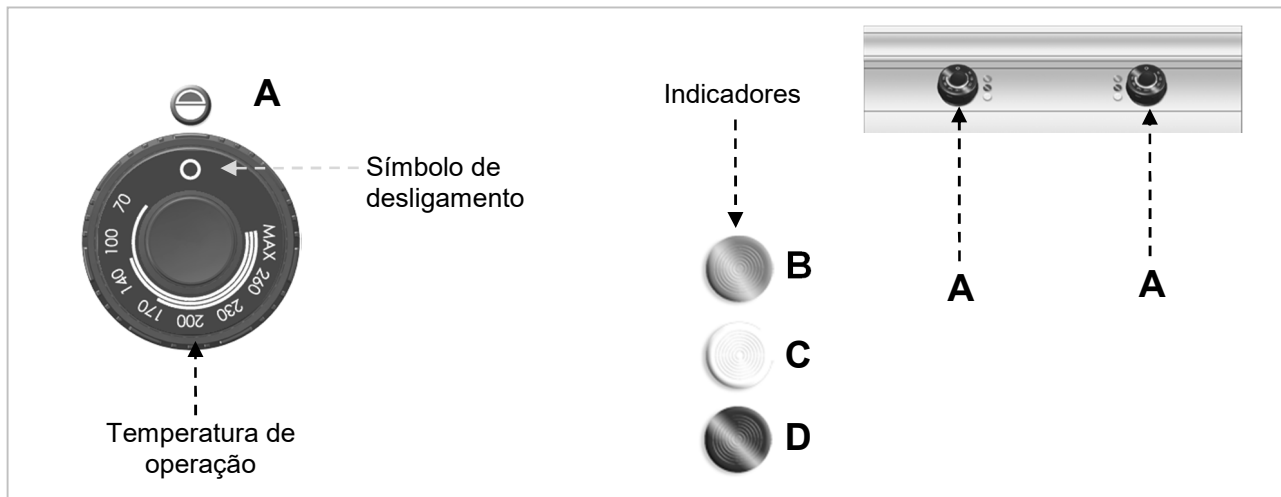

5.2. Ligamento e desligamento do aparelho

LIGAMENTO:

Antes do primeiro uso, deve-se lavar a capa de proteção de gordura e eventuais sujeiras da chapa de grill. Aqueça o aparelho à uma temperatura de 200 °C.

- A)** Inicie o interruptor automático para ligar a conexão com a fonte de alimentação

- B)** Defina o regulador de temperatura (A) na posição desejada. Acende-se a luz de control verde (B). A luz branca C se acenderá, sinalizando o aquecimento. Quando a chapa de grill atingir a temperatura desejada, a luz branca (C) se apagará.

DESLIGAMENTO

- A)** Ajuste o regulador de temperatura na posição 0, para desligar a placa de aquecimento. A luz de controle verde se apagará. (B).

- B)** Ligue o interruptor automático para desativar a conexão com a fonte de alimentação.

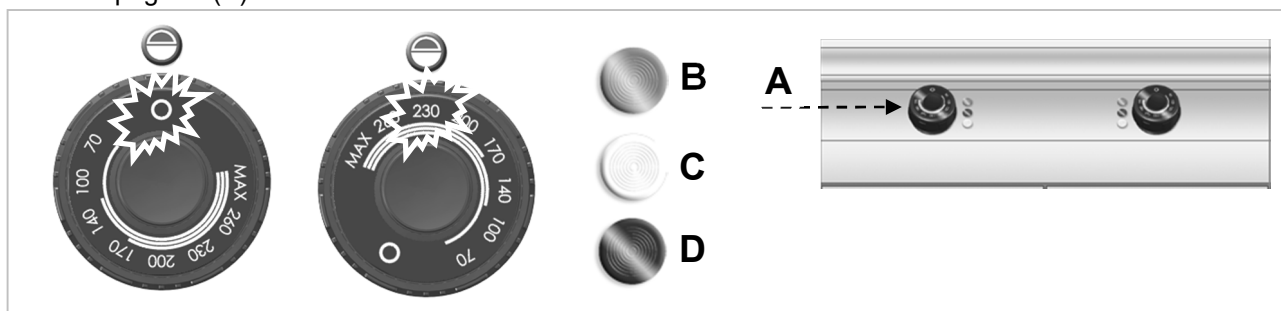

CHAPA DE GRILL CROMADA

i O aparelho equipado com uma chapa de grill cromada deve ser aquecido por cerca de 30 minutos à uma temperatura de 200° C.

5.3. Montagem da capa de proteção anti-respingos

Ao se montar a capa de proteção anti-respingos deve-se observar as seguintes instruções:

1. Colocar a parte de trás da capa na chapa de grill (A).
2. Prender as duas partes laterais (B) e ajustá-las.

i A capa de proteção anti-respingos deve ser lavada na máquina de lavar louças.

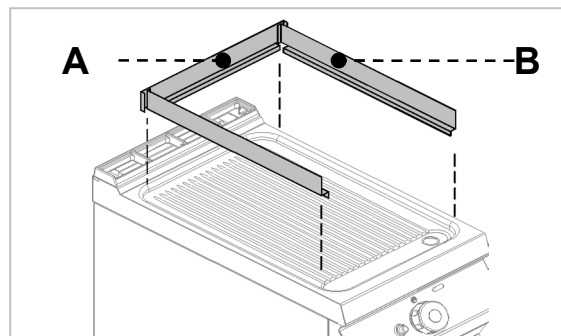

PT

5.4. Dicas para a utilização do aparelho

Longo intervalo de uso

Caso não utilize o aparelho por um longo período, deve-se seguir os seguintes passos:

1. Iniciar o interruptor automático para desligar o fornecimento de energia.
2. Limpe cuidadosamente a máquina e as áreas adjacentes.
3. Aplique uma camada de vaselina nas superfícies de aço inoxidável.
4. Execute todos os trabalhos de manutenção.

Orientações para o uso normal do aparelho

Para garantir o uso adequado do aparelho, siga as seguintes instruções:

- Use apenas acessórios especificados pelo fabricante;

- Não utilizar o aparelho para o aquecimento de panelas ou frigideiras pois podem causar danos à chapa de grill.



Não utilizar o aparelho para frituras em óleo ou em gordura na chapa de grill.



Não grelhar alimentos demasiadamente congelados na chapa de grill: eles podem causar danos à ela.



Ao remover os restos de alimentos, evite raspar a chapa de grill. Tenha um cuidado especial quando a chapa de grill for cromada.

6. LIMPEZA E MANUTENÇÃO

6.1. Orientações de limpeza e manutenção



Antes de iniciar os trabalhos de manutenção, ligue todos os dispositivos de segurança disponíveis.

Em especial, desligue a alimentação de energia elétrica através da tomada.

6.2. Manutenção correta

Para uma manutenção adequada, deve-se limpar diariamente todas as partes que tenham contato com alimentos e também efetuar manutenção frequente nos tubos e canos.

Uma manutenção cuidadosa permitira a longevidade do aparelho e o funcionamento correto do mesmo com segurança.

Nunca apontar ao aparelho jatos de água corrente nem aparelhos de limpeza de alta pressão.

Para a limpeza das partes de aço inoxidável, não utilize lâs de aço nem escovas de aço pois poderão deixar partículas de aço no aparelho que poderão causar a formação de ferrugem.

Para a remoção dos restos secos, utilize uma espátula de madeira ou plástico ou uma esponja macia.

Em caso de longo intervalo de uso, deve-se aplicar vaselina em todas as peças e arejá-las regularmente.



Não utilizar quaisquer materiais de limpeza que possuam substâncias perigosas ou que possam causar danos à saúde (solventes, gasolina, etc.).

Ao final do dia de trabalho, deve-se limpar:

- chapa de grill
- aparelho.

Contratar regularmente profissionais especializados para os seguintes trabalhos de manutenção:

- Controle das instalações elétricas;
- Controle de funcionamento do termostato de segurança.

6.3. Limpeza da chapa de grill



A placa grill não deve ser limpa com gelo.

Proceder conforme indicado abaixo.

1. Remova os restos de alimentos da chapa de grill com a ajuda de um raspador (tenha um cuidado especial com chapas cromadas).
2. Espalhar o material solubilizante de gordura pela chapa de grill e deixar por alguns minutos.
3. Fechar o orifício de drenagem com a tampa apropriada.
4. Despejar água quente na chapa de grill e deixar por alguns minutos.

5. Retirar a bandeja de gordura.
6. Deixar o recipiente coletor debaixo do orifício de drenagem.
7. Retirar a tampa e esperar até que a água toda escorra.
8. Limpar e secar bem a chapa de grill.



Recomendamos lavar os acessórios na máquina de lavar louça.



Seque completamente a chapa de grill para evitar o surgimento de ferrugens e em seguida distribua uma camada de proteção de vaselina na superfície.

7. PROBLEMAS DE FUNCIONAMENTO

As seguintes informações permitem o conhecimento e solução de eventuais problemas de funcionamento que venham a ocorrer durante o uso do aparelho.

Alguns destes problemas poderão ser resolvidos por conta própria, outros deverão ser consertados por profissionais especializados. Tais problemas deverão ser resolvidos apenas por profissionais qualificados.

Causa	Solução	Solução
Bobinas de aquecimento não estão aquecendo	A ligação elétrica não está correta	Verificar a ligação elétrica.
	O termostato de segurança está ativado	Resetar o aparelho (veja Seção Especial)
	Regulador de temperatura danificado.	Substituir o interruptor.  Contacte o serviço

PT

8. INSTALAÇÃO

8.1. Embalar e desembalar

Ao descarregar e instalar o aparelho, siga as instruções fornecidas pelo fabricante contidas na embalagem e neste manual.

Para levantar e transportar o produto, utilize uma empilhadeira ou uma paleteira, através da qual deverá se prestar atenção à distribuição uniforme de peso a fim de evitar o risco de tombamento da embalagem. (evite a inclinação excessiva!).



Durante o uso, preste atenção no cabo de alimentação e na posição dos pés.

A embalagem é feita de papelão e os paletes de madeira. Na embalagem de papelão estão impressos uma série de símbolos que, sob acordos internacionais, informam as regras de carga e descarga a serem observadas durante o transporte e armazenagem do aparelho.



Quando receber a mercadoria, verifique se o produto está completo e não foi danificado durante o transporte.

Eventuais danos devem ser reportados imediatamente à empresa de transportes.

Desembalar o aparelho assim que possível para verificar se o aparelho não está danificado.

Não corte a caixa com ferramentas afiadas pois estas poderão causar danos à lataria do aparelho.

A embalagem de papelão deverá ser retirada por cima do aparelho.

Após desembalar, verificar se o aparelho está de acordo com o que fora pedido.

Caso contrário, informar imediatamente o vendedor.



Mantenha a embalagem (sacolas de nylon, isopor e abraçadeiras) longe do alcance de crianças.

Retirar a camada de proteção PVC do exterior e interior do aparelho. Se possível, não utilizar para isto nenhum material metálico.

8.2. Installation (serviço técnico)

Todas as etapas da instalação precisam ser cuidadosamente pensadas.

O lugar da instalação devem estar equipado com tomadas e bem localizado para o fluxo de produção. O lugar deverá ser bem iluminado e cumprir todas os requisitos higiênicos e sanitários conforme as normais vigentes.

O aparelho deverá ser instalado a no mínimo 10 cm da parede.

Deixar todo o aparelho em posição horizontal e regulá-lo através de cada um dos pés.

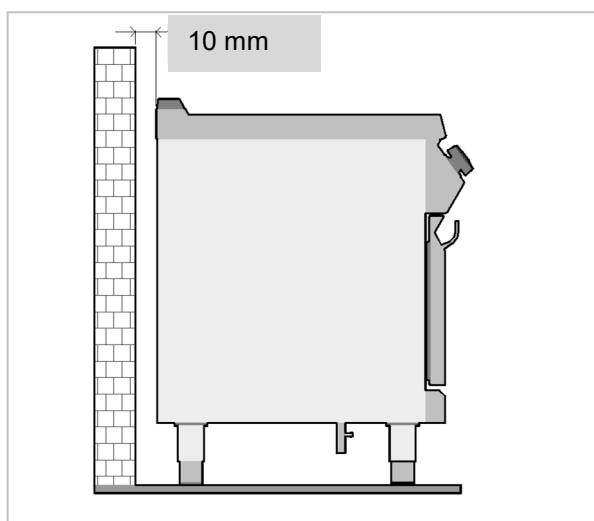

O dispositivo FTE91 deve ser fixado na barra inferior do pé.

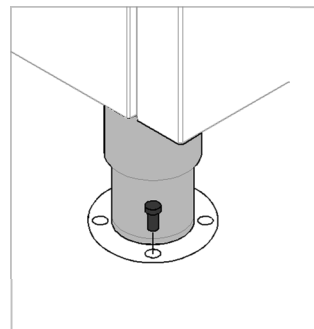

! Em situações em que o aparelho deva ser montado próximo à paredes, divisórias, armários de cozinha, elementos decorativos, etc, precisam estes ser feitos de material não inflamável, do contrário, precisam estar cobertos com materiais não-inflamáveis.

! Para garantir o funcionamento correto, poder-se-a instalá-lo e utilizá-lo somente em ambientes bem arejados.

8.3. Ligação à rede elétrica (serviço técnico)

O aparelho deverá ser conectado à eletricidade por um profissional qualificado e especializado, respeitando as normas aplicáveis e utilizando-se materiais adequados e compatíveis.

Os aparelhos, a depender do modelo, são feitos para a ligação nas seguintes redes:

380-415 V 3N~ 50-60 Hz

Ao instalar, preste atenção nos dados na placa de informações e na tabela dos aparelhos.



Antes de ligar o aparelho na tomada deve-se verificar se o aparelho está ligado ao switch corretamente em todos os pólos e com abertura mínima de contato de 3 mm.

Deve-se seguir as seguintes orientações a fim de se conectar corretamente o aparelho:

Remover a tampa do terminal de contatos (A).

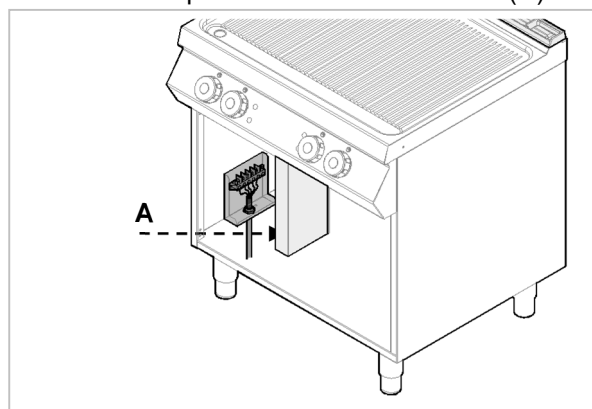

- Conectar o interruptor ao terminal de contatos (B) do aparelho conforme apresentado na imagem e no diagrama esquemático (ver anexo). Deve-se utilizar um cabo do tipo H07RN-F ou melhor, com resistência térmica de até 80°C.
- Pressionar fortemente o terminal do cabo (C).
- Encaixar novamente a tampa do terminal.

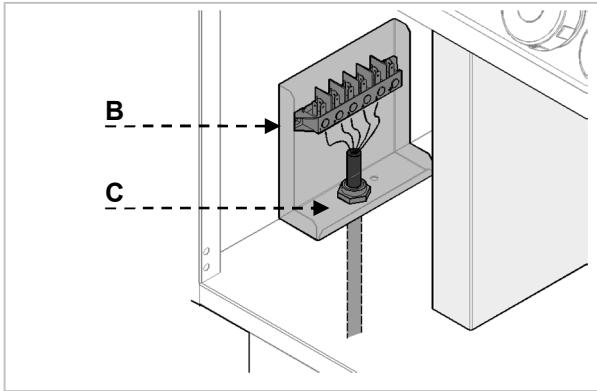

- O aparelho está equipado com um terminal de potencial (M). Uma etiqueta característica como a abaixo indica o terminal: .

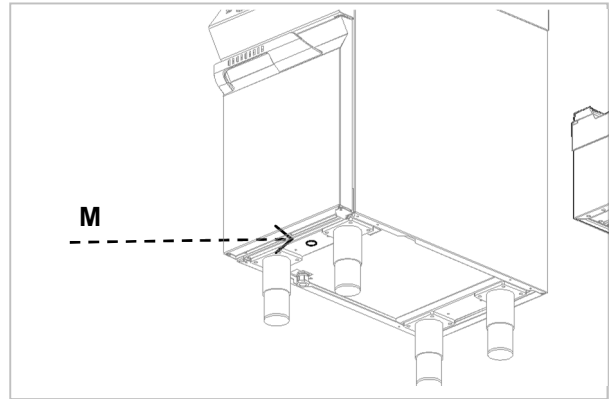

8.4. Montagem do aparelho em série

A fim de montar o aparelho em série (lado a lado), deve-se seguir os seguintes passos:

1. Remover o suporte da placa e, se necessário, retirar o quadro de ferro fundido da chaminé.
2. Unir os lados utilizando-se fitas adesivas (A).
3. Empurre os aparelhos um contra o outro e deixe-s em posição horizontal (ao regular os pés).
4. Conecte os elementos prendedores.

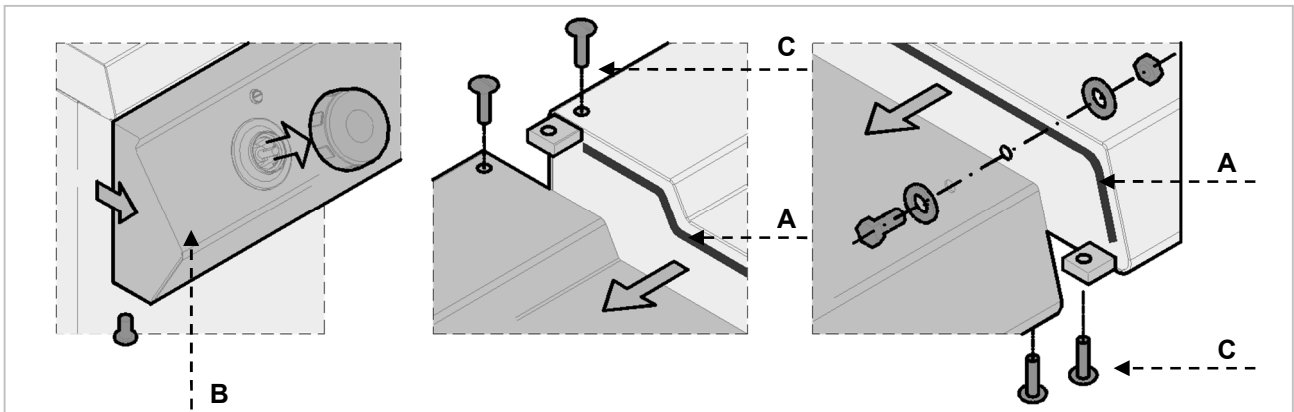

8.5. Controle (serviço técnico)

Antes de ligar o aparelho, inspecione a instalação para avaliar as condições operacionais de cada componente individual e verificar eventuais erros.

Recomenda-se realizar as seguintes inspeções:

1. Verificar se a tensão de alimentação está de acordo com a tensão do aparelho.
2. Ligar o interruptor automático a fim de verificar a conexão elétrica.
3. Verificar se o dispositivo de segurança funciona corretamente.

9. CONFIGURAÇÕES

Nenhuma configuração especial está planejada para o aparelho.

As únicas configurações são realizadas pelo próprio usuário durante seu uso normal.

10. DESCARTE DO APARELHO



O aparelho está assinalado conforme a diretiva Europeia nº 2002/96/EG, WASTE ELECTRICAL AND ELECTRONIC EQUIPMENT (WEEE).



Descartar este produto de acordo com as normas vigentes a fim de evitar consequências negativas para o meio ambiente e a saúde.



O símbolo no produto ou na documentação anexa, indica que o produto não deve ser tratado como lixo doméstico comum e deve-se levá-lo a um ponto de coleta de materiais elétricos e eletrônicos para fins de reciclagem.

Observe as leis locais para a eliminação de resíduos.

Mais informações sobre procedimentos, reutilização e reciclagem deste produtos estão disponíveis nas secretarias locais ou junto ao vendedor deste produto.

ANLAGEN

ATTACHMENTS

ANNEXES

ALLEGATI

ANEXOS

ANEXOS

BIJLAGEN

ZAŁĄCZNIKI

Modell Model Modèle Modello Modelo Modelo Model Model	Leistung Power Puissance Potenza Potencia Potência Vermogen Moc	Daten zu Elektrik Electrical connection Raccordement électrique Dati relativi all'impianto elettrico Datos de instalación eléctrica Dados para a instalação elétrica Gegevens van de elektrische installatie Dane dot. instalacji elektrycznej			Gewicht Weight Poids Peso Peso Peso Gewicht Ciężar
	kW	V	Hz	Supply cable	kg
FTE91MA0	7,5	380-415V 3N~	50-60	5x1,5 mm ²	66,4
FTE92MA0	15	380-415V 3N~	50-60	5x2,5 mm ²	123,0
FTE92MCO	15	380-415V 3N~	50-60	5x2,5 mm ²	121,6

FTE91Mx0

**ANSCHLUSSSCHEMA - CONNECTION CARD - FICHE DES RACCORDEMENTS -
 SCHEDA ALLACCIAMENTI - FICHA DE ENLACES - ESQUEMA DAS CONEXÕES -
 PLAN AANSLUITINGEN - SCHEMAT PODŁĄCZENIA**

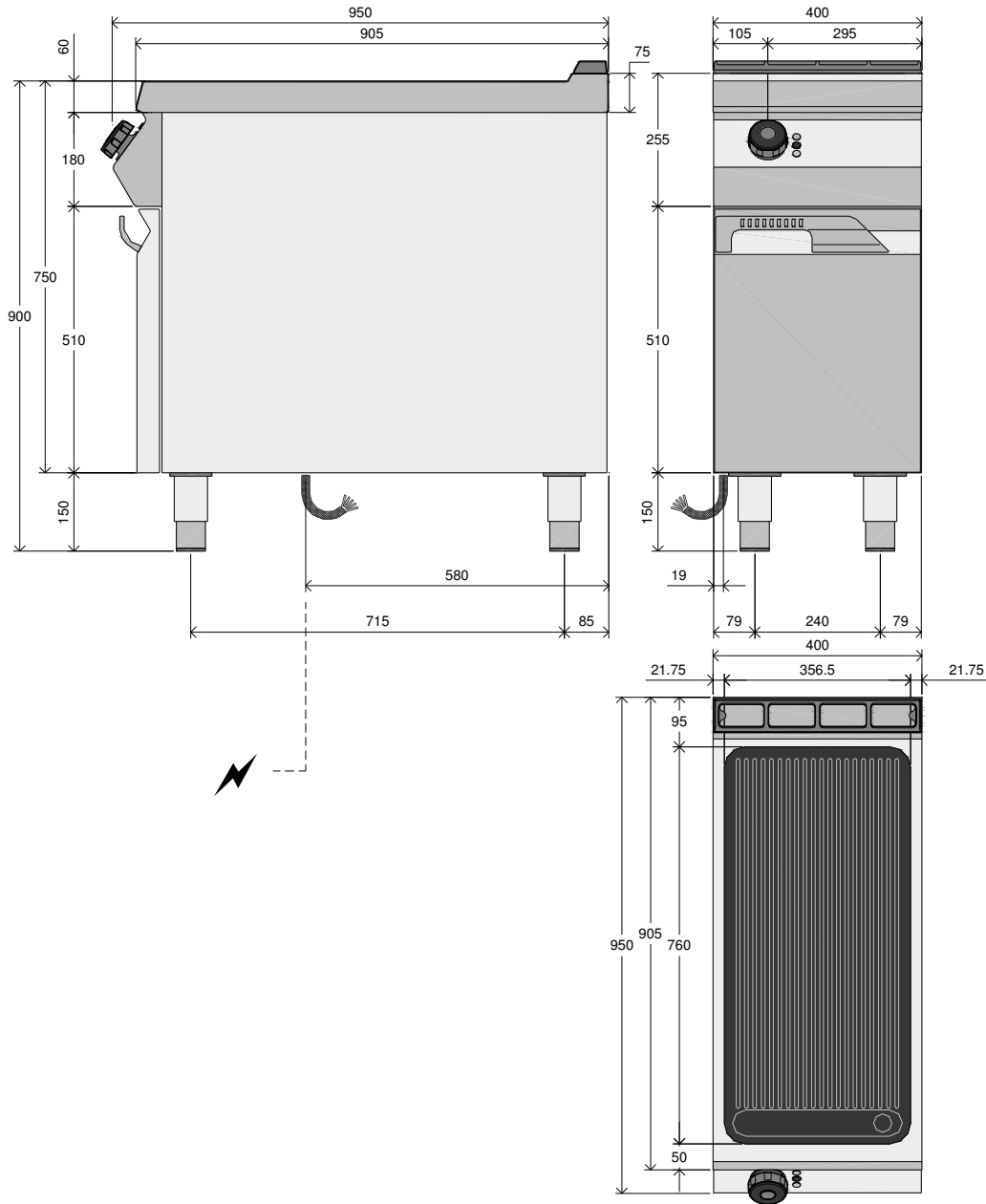

	Elektroanschluss	7,5 kW
	Electric Connection	
	Branchement Electrique	
	Allacciamento Elettrico	
	Conexiòn elètrica	
	Ligação Elétrica	
	Elektrische aansluiting	
	Przyłącze elektryczne	

FTE92Mx0

ANSCHLUSSSCHEMA - CONNECTION CARD - FICHE DES RACCORDEMENTS -
 SCHEDA ALLACCIAMENTI - FICHA DE ENLACES - ESQUEMA DAS CONEXÕES -
 PLAN AANSLUITINGEN - SCHEMAT PODŁĄCZENIA

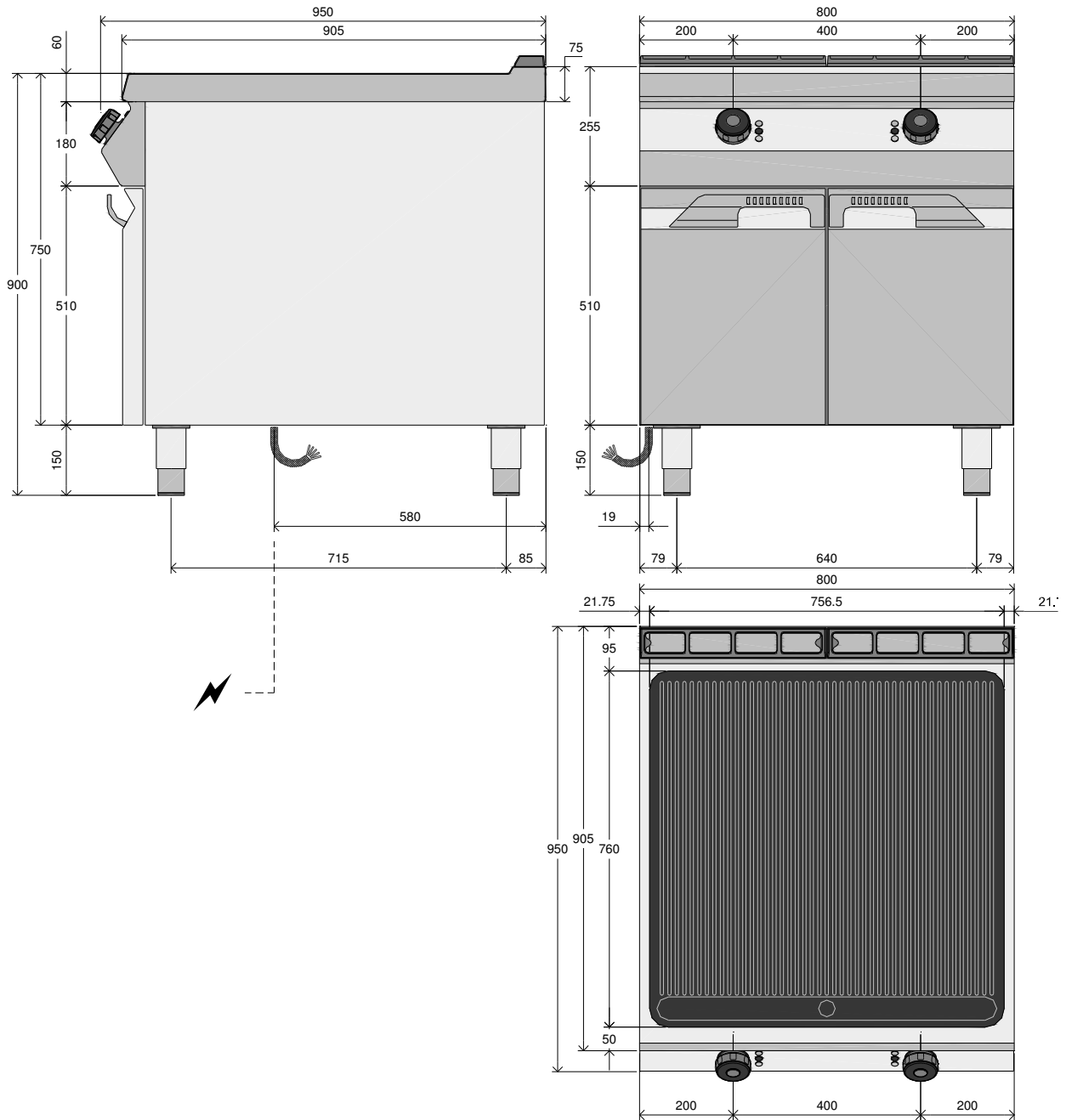

	Elektroanschluss	15 kW
	Electric Connection	
	Branchement Electrique	
	Allacciamento Elettrico	
	Conexiòn elètrica	
	Ligação Elétrica	
	Elektrische aansluiting	
	Przyłącze elektryczne	

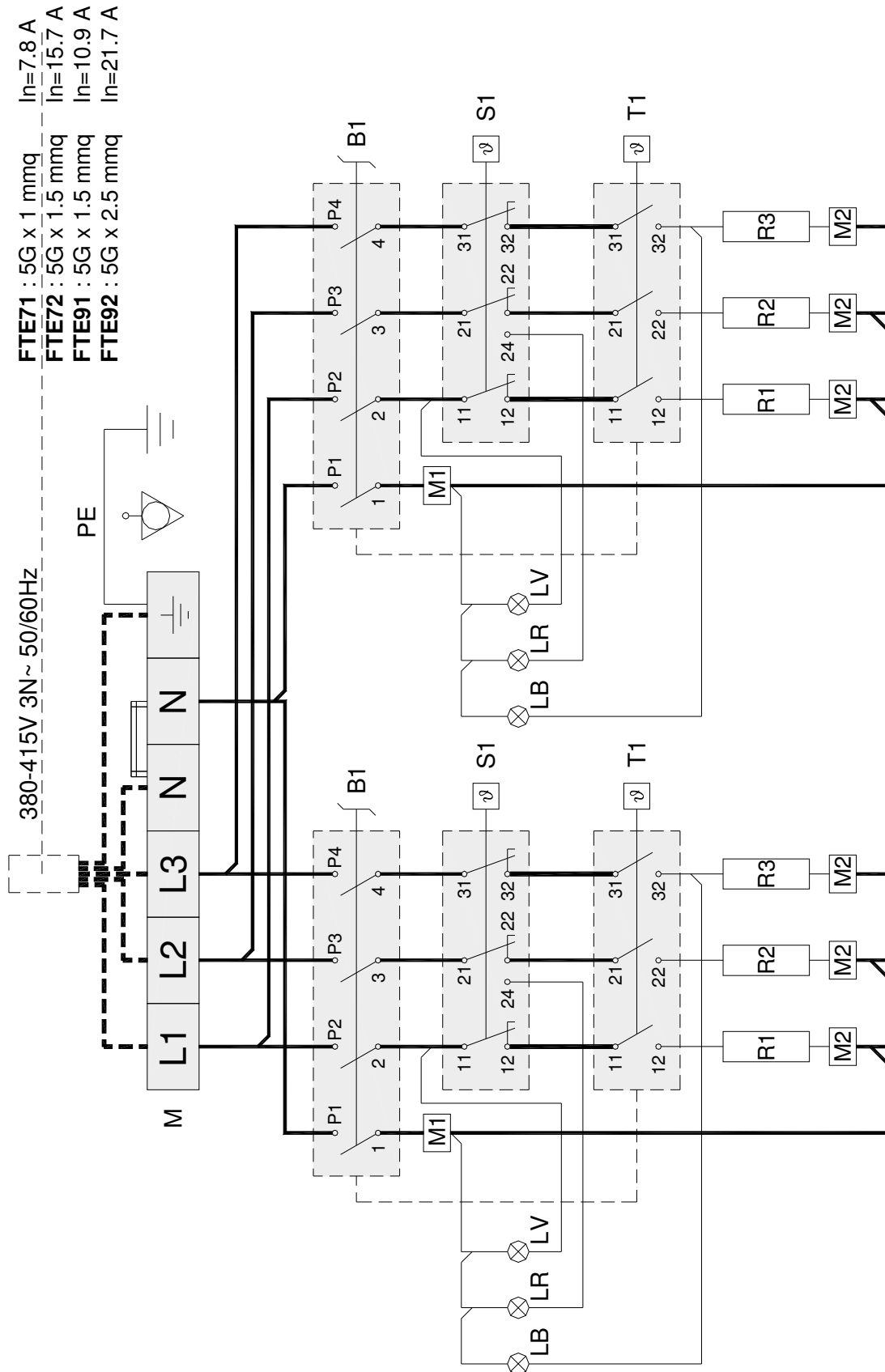

DE

LAUT GESETZLICHER VORSCHRIFT STEHT DIESES HANDBUCH UNTER EIGENTUMS-
VORBEHALT UND DARF AUS DIESEM GRUND NICHT OHNE UNSERE GENEHMIGUNG
VERVIELFÄLTIGT UND/ODER IN JEDLICHER FORM AN DRITTE WEITERGEGEBEN WERDEN!

GB

IN COMPLIANCE WITH THE LAW IN FORCE, IT IS PROHIBITED TO REPRODUCE AND/OR
DISTRIBUTE THIS MANUAL IN ANY WAY WITHOUT THE AUTHORISATION OF THE PROPRIETOR!

FR

AUX TERMES DE LA LOI, LA PROPRIETE DE CETTE NOTICE EST RESERVEE. IL EST DONC
INTERDIT DE LA REPRODUIRE ET/OU DE LA DISTRIBUER SOUS QUELQUE FORME QUE CE SOIT
SANS NOTRE AUTORISATION!

IT

A TERMINI DI LEGGE È RISERVATA LA PROPRIETÀ DI QUESTO MANUALE CON DIVIETO DI
RIPRODURLO E/O DISTRIBUIRLO IN QUALSIASI FORMA SENZA NOSTRA AUTORIZZAZIONE!

ES

DE ACUERDO CON LOS TÉRMINOS DE LA LEY ESTÁ RESERVADA LA PROPIEDAD DE ESTE
MANUAL CON EXPRESA PROHIBICIÓN DE REPRODUCIRLO Y /O DISTRIBUIRLO EN CUALQUIER
FORMA SIN NUESTRA AUTORIZACIÓN!

PT

A PROPRIEDADE DESTE MANUAL É RESERVADA POR LEI, SENDO PROIBIDA A SUA
REPRODUÇÃO E/OU DISTRIBUIÇÃO EM QUALQUER FORMA SEM A NOSSA AUTORIZAÇÃO!

NL

DE FABRIKANT BEHOUDT ZICH HET RECHT VOOR OM DE KENMERKEN VAN DE
TOESTELLEN DIE IN DEZE PUBLICATIE WORDEN VOORGESTELD TE WIJZIGEN ZONDER
VOORAF TE VERWITTIGEN!

PL

ZGODNIE Z PRZEPISAMI PRAWNYMI NINIEJSZA INSTRUKCJA JEST NASZĄ WŁASNOŚCIĄ
I Z TEGO POWODU NIE MOŻE BYĆ BEZ NASZEJ ZGODY POWIELANA I / LUB PRZEKAZYWANA
W JAKEJKOLWIEK FORMIE OSOBOM TRZECIM!