

CE 0359CS01943



2006533C

Original-Gebrauchsanleitung
V2/1218

DEUTSCH

Inhaltsverzeichnis

1. Sicherheit	2
1.1 Symbolerklärung	2
1.2 Sicherheitshinweise.....	3
1.3 Bestimmungsgemäße Verwendung.....	7
1.4 Bestimmungswidrige Verwendung	7
2. Allgemeines	8
2.1 Haftung und Gewährleistung	8
2.2 Urheberrecht	8
2.3 Konformitätserklärung	9
3. Transport, Verpackung und Lagerung	9
3.1 Transportinspektion	9
3.2 Verpackung	9
3.3 Lagerung	10
4. Technische Daten	11
4.1 Technische Angaben.....	11
4.2 Baugruppenübersicht	12
5. Installation und Bedienung	13
5.1 Installation	13
5.1.1 Montage und Aufstellung.....	14
5.1.2 Gasanschluss.....	14
5.2 Bedienung	17
5.2.1 Eigenschaften und wichtige Hinweise	17
5.2.2 Betrieb des Gerätes.....	18
6. Reinigung und Wartung	23
7. Mögliche Funktionsstörungen	25

Bartscher GmbH
Franz-Kleine-Str. 28
33154 Salzkotten
Germany

Tel.: +49 (0) 5258 971-0
Fax: +49 (0) 5258 971-120

Service-Hotline: 0180 5 971 197
(14ct/Min. aus dem deutschen Festnetz)



Die Gebrauchsanleitung vor Inbetriebnahme lesen und griffbereit am Gerät aufbewahren!

Diese Gebrauchsanleitung beschreibt die Installation, Bedienung und Wartung des Gerätes und dient als wichtige Informationsquelle und Nachschlagewerk.

Die Kenntnis aller in ihr enthaltenen Sicherheitshinweise und Handlungsanweisungen schafft die Voraussetzung für das sichere und sachgerechte Arbeiten mit dem Gerät.

Darüber hinaus sind die für den Einsatzbereich des Gerätes geltenden örtlichen Unfallverhütungsvorschriften und allgemeinen Sicherheitsbestimmungen einzuhalten.

Die Gebrauchsanleitung ist Produktbestandteil und in unmittelbarer Nähe des Gerätes für das Installations-, Bedienungs-, Wartungs- und Reinigungspersonal jederzeit zugänglich aufzubewahren.

Wenn das Gerät an eine dritte Person weitergegeben wird, muss die Gebrauchsanleitung mit ausgehändigt werden.

1. Sicherheit

Das Gerät ist nach den derzeit gültigen Regeln der Technik gebaut. Es können jedoch von diesem Gerät Gefahren ausgehen, wenn es unsachgemäß oder nicht bestimmungsgemäß verwendet wird.

Alle Personen, die das Gerät benutzen, müssen sich an die Angaben in der Gebrauchsanleitung halten und die Sicherheitshinweise beachten.

1.1 Symbolerklärung

Wichtige sicherheits- und gerätetechnische Hinweise sind in dieser Gebrauchsanleitung durch Symbole gekennzeichnet. Die Hinweise sind unbedingt zu befolgen, um Unfälle, Personen- und Sachschäden zu vermeiden.



GEFAHR!

Dieses Symbol macht auf unmittelbar drohende Gefahr aufmerksam, die zu schweren Körperverletzungen oder zum Tod führt.



WARNUNG!

Dieses Symbol kennzeichnet gefährliche Situationen, die zu schweren Körperverletzungen oder zum Tod führen können.



HEISSE OBERFLÄCHE!

Dieses Symbol macht auf die heiße Oberfläche des Gerätes während des Betriebes aufmerksam. Bei Nichtbeachten besteht Verbrennungsgefahr!



VORSICHT!

Dieses Symbol kennzeichnet möglicherweise gefährliche Situationen, die zu leichten Verletzungen führen oder Beschädigung, Fehlfunktionen und/oder Ausfall des Gerätes zur Folge haben können.



HINWEIS!

Dieses Symbol hebt Tipps und Informationen hervor, die für eine effiziente und störungsfreie Bedienung des Gerätes zu beachten sind.

1.2 Sicherheitshinweise



VORSICHT!

Das Gerät nur im Freien verwenden!

Der Gebrauch des Gerätes in geschlossenen Umgebungen ist gefährlich und ausdrücklich VERBOTEN!

DAS GERÄT IST NUR FÜR DEN HAUSHALT BESTIMMT

Zugängliche Teile können sehr heiß werden. Kleinkinder vom Gerät fern halten!

- Dieses Gerät ist nicht bestimmt, durch Personen (einschließlich Kinder) mit eingeschränkten physischen, sensorischen oder geistigen Fähigkeiten oder mangels Erfahrung und/oder mangels Wissen benutzt zu werden, es sei denn, sie werden durch eine für die Sicherheit zuständige Person beaufsichtigt oder erhalten von ihr Anweisungen, wie das Gerät zu benutzen ist.
- Kinder sollten beaufsichtigt werden, um sicherzustellen, dass sie nicht mit dem Gerät spielen oder das Gerät in Betrieb nehmen.

- Lassen Sie das Gerät während des Betriebes **niemals** unbeaufsichtigt.
- Halten Sie Verpackungsmaterialien wie Plastikbeutel und Styroportteile außerhalb der Reichweite von Kindern.
Erstickungsgefahr!
- Das Gerät darf nur in technisch einwandfreiem und betriebs-sicherem Zustand betrieben werden.

VORSICHT!

**Sollten während des Betriebes Funktionsstörungen auftreten, drehen Sie alle Gas-Drehregler auf die Position „O“ und schließen Sie das Gasflaschenventil!
Benachrichtigen Sie den Kundendienst.**

- Benutzen Sie kein Gerät, das leck oder schadhaft ist oder das nicht ordnungsgemäß arbeitet.
- Wartungs- und Reparaturarbeiten dürfen nur von qualifizierten Fachleuten unter Verwendung von Original-Ersatz- und Zubehörteilen ausgeführt werden. **Versuchen Sie niemals, selber an dem Gerät Reparaturen durchzuführen!**
- Keine Zubehör- und Ersatzteile verwenden, die nicht vom Hersteller empfohlen wurden. Diese könnten eine Gefahr für den Benutzer darstellen oder Schäden am Gerät verursachen und zu Personenschäden führen, zudem erlischt die Gewährleistung.
- Zur Vermeidung von Gefährdungen und zur Sicherung der optimalen Leistung dürfen am Gerät weder Veränderungen noch Umbauten vorgenommen werden, die durch den Hersteller nicht ausdrücklich genehmigt worden sind.



GEFAHR bei Gasbetrieb!

Zur Vermeidung der Gefahr die aufgeführten Sicherheitshinweise befolgen:

- Benutzen Sie für dieses Gerät **nur flüssiges Propangas**, versuchen Sie **niemals** das Gerät auf eine andere Gasart umzustellen oder Erdgas für das Gerät zu benutzen. **Dieses kann sehr gefährlich sein!**
- Tauschen Sie die Gasflasche immer in einer gut belüfteten, von Brandherden freien Umgebung aus.
- Lagern Sie die Gasflasche immer draußen oder in gut belüfteter Umgebung.
- Das Gerät darf nur dann drinnen gelagert werden, wenn die Gasflasche abgeklemmt und vom Gerät entfernt wurde.
- Der Anschluss des Gerätes und die Lagerung der Gasflasche müssen den lokalen Bestimmungen für Gasanschlüsse entsprechen.
- Vor **jedem** Gebrauch alle Leitungen auf Dichtheit prüfen. Überprüfen Sie die Dichtigkeit Ihres Gerätes nur im Freien. Suchen Sie **niemals** ein Leck mit einer offenen Flamme, sondern benutzen Sie hierzu Seifenlauge (Leckfinder).
- Bei folgenden Anzeichen das Gerät sofort ausschalten und überprüfen:
 - Gasgeruch und gelb austretende Flammen;
 - Knallgeräusche während des Betriebs (ein leichtes Knallen ist üblich, wenn das Gerät erlischt)
- Jegliche vom Gerät entfernte Schutzvorrichtungen müssen vor Betrieb des Gerätes wieder korrekt angebracht werden.

- Demontieren Sie niemals die Gas-Drehregler oder andere Gas führende Teile des Gerätes während des Betriebes.
- Gerät während des Betriebes niemals bewegen.



HEISSE OBERFLÄCHE! Verbrennungsgefahr!

Zur Vermeidung der Gefahr die aufgeführten Sicherheitshinweise befolgen:

- Während des Betriebes werden das Gehäuse des Gerätes, der Grillrost und die Fettauffangbehälter sehr heiß. Berühren Sie diese nicht! Benutzen Sie geeignete Küchenutensilien zum Auflegen und Abnehmen von Speisen.
- Auch nach dem Betrieb ist das Gerät noch längere Zeit heiß, lassen Sie es ausreichend abkühlen, bevor Sie die Zubehöerteile abnehmen und reinigen oder das Gerät an einen anderen Platz versetzen.
- Bewegen Sie das Gerät **niemals** während des Betriebes.



WARNUNG! Brand- oder Explosionsgefahr!

Zur Vermeidung der Gefahr die aufgeführten Sicherheitshinweise befolgen:

- Um Brandgefahr und Beschädigungen des Gerätes zu vermeiden, legen Sie während des Betriebes **niemals** Küchenutensilien, Tücher, Papier u. ä. auf die Grillfläche.
- Betreiben Sie das Gerät **niemals** in der Nähe von brennbaren, leicht entzündlichen Materialien (z. B. Benzin, Spiritus, Alkohol, etc.). Durch die Hitze verdampfen diese und es kann bei Kontakt mit Zündquellen zu Verpuffungen kommen, die zu schweren Personen- und Sachschäden führen.

- Das Gerät **niemals** mit entzündlichen Flüssigkeiten reinigen. Die Dämpfe können eine Feuergefahr oder eine Explosion verursachen.
- Betreiben Sie das Gerät niemals ohne die Fettauffangbehälter.
- Der Unterbauschrank ist nicht als Ablage-/Staufach für z. B. Geschirr, Küchenutensilien, brennbare Gegenstände, etc. bestimmt, lediglich zum Abstellen der Gasflasche während des Betriebes des Gerätes.
- Verwenden Sie niemals Holzkohle oder andere Brennstoffe für dieses Gerät.

1.3 Bestimmungsgemäße Verwendung

Jede über die bestimmungsgemäße Verwendung hinausgehende und/oder andersartige Verwendung des Gerätes ist untersagt und gilt als nicht bestimmungsgemäß.

Ansprüche jeglicher Art gegen den Hersteller und/oder seine Bevollmächtigten wegen Schäden aus nicht bestimmungsgemäßer Verwendung des Gerätes sind ausgeschlossen.

Für alle Schäden bei bestimmungswidriger Verwendung haftet der Betreiber.

Die Betriebssicherheit des Gerätes ist nur bei bestimmungsgemäßer Verwendung entsprechend der Angaben in der Gebrauchsanleitung gewährleistet.

Der BBQ Grill ist nur zum Grillen von geeigneten Speisen bestimmt.

1.4 Bestimmungswidrige Verwendung

Jede andere Verwendung außer der unter 1.3 „Bestimmungsgemäße Verwendung“ genannt, gilt als bestimmungswidrig und ist untersagt.

Eine bestimmungswidrige Verwendung kann zu schweren Personenschäden sowie Sachschäden durch gefährliche elektrische Spannung, Feuer und hohe Temperaturen führen. Führen Sie ausschließlich diejenigen Arbeiten mit dem Gerät durch, die in dieser Anleitung beschrieben sind. Unsachgemäße Verwendung kann zu Beschädigungen am Gerät führen.

Alle technischen Eingriffe, auch die Montage und die Instandhaltung dürfen ausschließlich vom qualifizierten Kundendienst durchgeführt werden.

Der Gebrauch des BBQ Grills in geschlossenen Räumen und Umgebungen ist gefährlich und ausdrücklich VERBOTEN!

2. Allgemeines

2.1 Haftung und Gewährleistung

Alle Angaben und Hinweise in dieser Gebrauchsanleitung wurden unter Berücksichtigung der geltenden Vorschriften, des aktuellen ingenieurtechnischen Entwicklungsstandes sowie unserer langjährigen Erkenntnisse und Erfahrungen zusammengestellt.

Die Übersetzungen der Gebrauchsanleitung wurden ebenfalls nach bestem Wissen erstellt. Eine Haftung für Übersetzungsfehler können wir jedoch nicht übernehmen. Maßgebend ist die beiliegende deutsche Version dieser Gebrauchsanleitung.

Der tatsächliche Lieferumfang kann bei Sonderausführungen, der Inanspruchnahme zusätzlicher Bestelloptionen oder auf Grund neuester technischer Änderungen u. U. von den hier beschriebenen Erläuterungen und zeichnerischen Darstellungen abweichen.



VORSICHT!

Diese Gebrauchsanleitung ist vor Beginn aller Arbeiten am und mit dem Gerät, insbesondere vor der Inbetriebnahme, sorgfältig durchzulesen!

Der Hersteller übernimmt **keine Haftung** für Schäden und Störungen bei:

- Nichtbeachtung der Anweisungen zur Bedienung und Reinigung;
- nicht bestimmungsgemäßer Verwendung;
- technischen Änderungen durch den Benutzer;
- Verwendung nicht zugelassener Ersatzteile.

Technische Änderungen am Produkt im Rahmen der Verbesserung der Gebrauchseigenschaften und der Weiterentwicklung behalten wir uns vor.

2.2 Urheberschutz

Die Gebrauchsanleitung und die in ihr enthaltenen Texte, Zeichnungen, Bilder und sonstigen Darstellungen sind urheberrechtlich geschützt. Vervielfältigungen in jeglicher Art und Form – auch auszugsweise – sowie die Verwertung und/oder Mitteilung des Inhaltes sind ohne schriftliche Freigabeerklärung des Herstellers nicht gestattet. Zuwiderhandlungen verpflichten zu Schadensersatz. Weitere Ansprüche bleiben vorbehalten.



HINWEIS!

Die grafischen Darstellungen in dieser Anleitung können unter Umständen leicht von der tatsächlichen Ausführung des Gerätes abweichen.

2.3 Konformitätserklärung



Das Gerät entspricht den aktuellen Normen und Richtlinien der EU. Dies bescheinigen wir in der EG-Konformitätserklärung. Bei Bedarf senden wir Ihnen gern die entsprechende Konformitätserklärung zu.

3. Transport, Verpackung und Lagerung

3.1 Transportinspektion

Lieferung bei Erhalt unverzüglich auf Vollständigkeit und Transportschäden prüfen. Bei äußerlich erkennbarem Transportschaden Lieferung nicht oder nur unter Vorbehalt entgegen nehmen.

Schadensumfang auf Transportunterlagen/Lieferschein des Transporteurs vermerken. Reklamation einleiten.

Verdeckte Mängel sofort nach Erkennen reklamieren, da Schadensersatzansprüche nur innerhalb der geltenden Reklamationsfristen geltend gemacht werden können.

3.2 Verpackung

Werfen Sie den Umkarton Ihres Geräts nicht weg. Sie benötigen ihn eventuell zur Aufbewahrung, beim Umzug oder wenn Sie das Gerät bei eventuellen Schäden an unsere Service-Stelle senden müssen. Entfernen Sie vor der Inbetriebnahme das äußere und innere Verpackungsmaterial vollständig vom Gerät.



Falls Sie die Verpackung entsorgen möchten, beachten Sie die in Ihrem Land geltenden Vorschriften. Führen Sie wieder verwertbare Verpackungsmaterialien dem Recycling zu.

Bitte prüfen Sie, ob das Gerät und das Zubehör vollständig sind. Falls irgendwelche Teile fehlen sollten, nehmen Sie bitte mit unserem Kundenservice Kontakt auf.

3.3 Lagerung

Packstücke bis zur Installation verschlossen und unter Beachtung der außen angebrachten Aufstell- und Lagermarkierung aufbewahren.

Packstücke nur unter folgenden Bedingungen lagern:

- nicht im Freien aufbewahren,
- trocken und staubfrei aufbewahren,
- keinen aggressiven Medien aussetzen,
- vor Sonneneinstrahlung schützen,
- mechanische Erschütterungen vermeiden,
- bei längerer Lagerung (> 3 Monate) regelmäßig allgemeinen Zustand aller Teile und der Verpackung kontrollieren, bei Erfordernis auffrischen oder erneuern.

Lagerung zwischen den Geräteeinsätzen oder während des Transports:



VORSICHT!

Die Lagerung des Gerätes innerhalb geschlossener Räume ist nur dann zulässig, wenn die Gasflasche zuvor abgeklemmt und vom Gerät entfernt wurde.

Vorgehensweise:

- Drehen Sie alle Gas-Drehregler in die Position „O“.
- Drehen Sie das Gasflaschenventil zu.
- Klemmen Sie die Gasflasche ab.
- Gasflaschen müssen draußen (im Freien) in aufrechter Position und außer Reichweite von Kindern gelagert werden. Verstauen Sie die Gasflaschen **niemals** an Orten mit einer Temperatur von über 50 °C. Lagern Sie die Gasflaschen **niemals** in der Nähe von offenen Flammen, Zündflammen oder anderen Zündquellen. **NICHT IN DER NÄHE DER GASFLASCHE RAUCHEN!**
- Lagern Sie den BBQ Grill immer senkrecht an einem Ort, der frei von Staub und Schutt oder eindringendem Wasser (wie Regen, Graupel, Hagel, Schnee) ist, um ein Verstauben oder Volllaufen der Lüftungsöffnungen zu vermeiden.
- Decken Sie das Gerät mit einer **Wetterschutzabdeckung** ab, um die Oberflächen zu schützen. **Das Gerät vor dem Abdecken abkühlen lassen.**

4. Technische Daten

4.1 Technische Angaben

Bezeichnung	BBQ Grill mit 4 Flammen
Art.-Nr.:	2006533C
Material:	CNS 18/10 Grillrost: Eisenguss emaillebeschichtet
Ausführung:	<ul style="list-style-type: none"> ▪ 4 Hauptbrenner: Leistung je 4,3 kW, separat regelbar ▪ Seitenbrenner Kochfeld: Leistung 3,5 kW ▪ Grillfläche: B 670 x T 410 mm ▪ Ablagerost: B720 x T120 mm ▪ 1 Schrank: <ul style="list-style-type: none"> - 2 Türen, - Maße innen: B 700 x T 475 x H 550 mm, - Boden mit integrierter Abdeckplatte für den Einsatz von Gasflaschen ▪ Deckel mit integriertem Thermometer (50 °C bis 430 °C / 100 °F bis 800 °F) ▪ Gas-Art: Flüssiggas (Gasflasche: 5 kg oder 11 kg) ▪ Zündautomatik ▪ Ausführung: <ul style="list-style-type: none"> - Grillrost 4-teilig, Maße: 2 Stück B320 x T450 mm Ø 305 mm 1 Stück B150 x T450mm - Flammabdeckung - 2 Fettauffangbehälter ▪ 2 seitliche Ablagen Maße, je: B 510 x T 330 mm, Tragfähigkeit, je: 10 kg ▪ 4 Rollen, Ø 80 mm, feststellbar
Anschlusswert:	20,7 kW
Abmessungen Gerät:	B 1595 x T 580 x H 1175 mm
Gewicht:	56,0 kg

Technische Änderungen vorbehalten!

4.2 Baugruppenübersicht

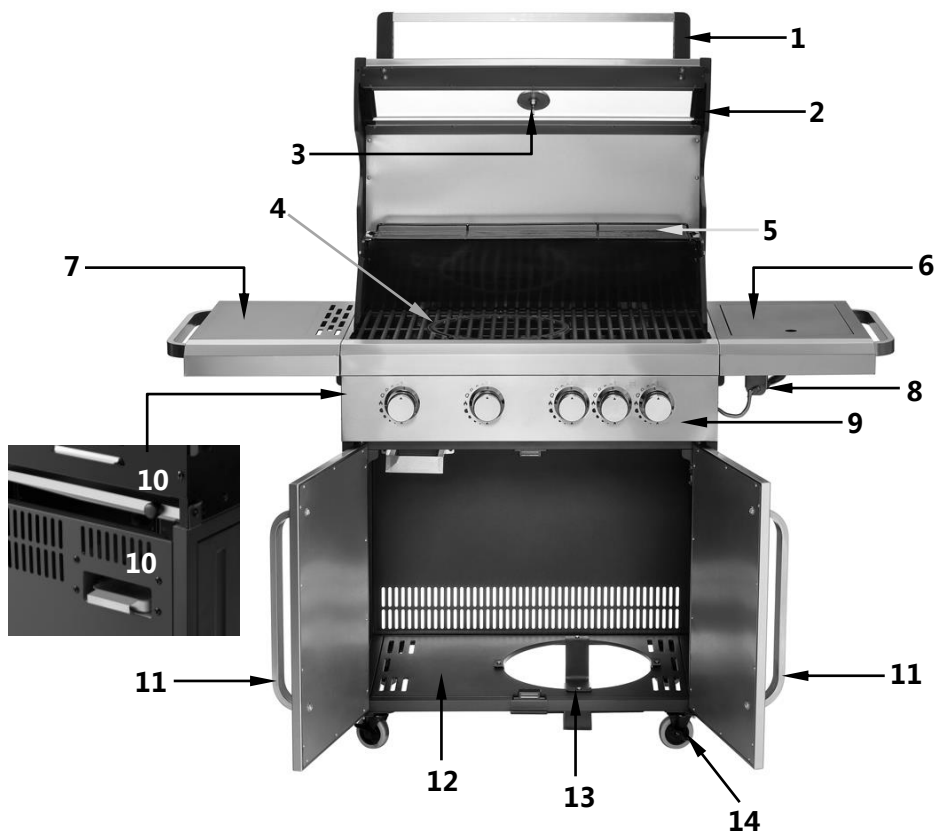

- | | |
|--|-------------------------------------|
| 1 Deckelgriff | 8 Anschluss Seitenbrenner |
| 2 Deckel mit Glasfenster | 9 Bedienblende |
| 3 Thermometer | 10 Fettauffangbehälter (2x) |
| 4 Grillfläche | 11 Schranktürgriff (2x) |
| 5 Ablagerost | 12 Unterbauschrank |
| 6 Seitenablage rechts + Seitenbrenner | 13 Stellplatz für Gasflasche |
| 7 Seitenablage links | 14 Lenkrollen (4x) |

5. Installation und Bedienung

5.1 Installation



VORSICHT!

Alle Installations-, Anschluss- und Wartungsarbeiten des Gerätes dürfen nur von sachkundigem bzw. autorisiertem Fachpersonal vorgenommen werden, das folgende Anforderungen erfüllt:

- a) Genehmigung durch unsere Firma;
- b) Zulassung vom örtlichen Gasversorgungsunternehmen.

Neben dieser Anweisung sind folgende geltende Vorschriften zu beachten:

- 1) DVGW-TRGI (Technische Regeln für Gasinstallation);
- 2) TRF (Technische Regeln Flüssiggas);

Außerdem müssen die einschlägigen bau- und gewerberechtlichen Bestimmungen, Unfallverhütungsvorschriften eingehalten werden.

Verwendung der Gaskategorien und Brennerdüsen in verschiedenen Ländern

Bestimmungs-Länder	Kategorien	Gasdruck	Hauptbrennerdüse	Seitenbrennerdüse
BE-CH-CY-CZ-ES-FR-GB-GR-IE-IT-LT-LU-LV-PT-SK-SI	I ₃₊	28-30 mbar	1,02 mm	0,92 mm
		37 mbar		
BG-CY-CZ-DK-EE-FI-FR-HR-HU-IS-IT-LT-LU-MT-NL-NO-SE-SI-SK-RO-TR	I _{3B/P}	30 mbar	1,02 mm	0,92 mm
PL	I _{3B/P}	37 mbar	0,97 mm	0,88 mm
AT-CH-CZ-DE-SK	I _{3B/P}	50 mbar	0,91 mm	0,82 mm

5.1.1 Montage und Aufstellung

- Packen Sie das Gerät und das Zubehör aus, entfernen Sie sämtliche Verpackungsmaterialien und entsorgen Sie es entsprechend den geltenden Bestimmungen des Installationslandes.
- Kontrollieren Sie die Lieferung auf Vollständigkeit anhand der **beiliegenden Montageanleitung**.
- Bauen Sie das Gerät nach Anweisungen dieser Montageanleitung zusammen.
- Stellen Sie das Gerät auf eine feste, trockene, ebene, wasserresistente und hitzebeständige Fläche.
- Stellen Sie das Gerät **niemals** auf einen brennbaren Untergrund.
- Stellen Sie das Gerät **niemals** in nassen oder feuchten Bereichen auf.
- Die Aufstellfläche muss gut zugänglich und ausreichend groß sein, um ungehindert mit dem Gerät arbeiten zu können und eine gute Luftzirkulation zu gewährleisten.
- Der BBQ Grill darf unter keinem hoch liegenden Hindernis, wie z. B. Bäume, Sträucher, Vordach, aufgestellt werden. Um den BBQ Grill ist mindestens ein Freiraum von 1 m einzuhalten.
- Ziehen Sie vor der Inbetriebnahme die Schutzfolie vom Gerät ab. Diese langsam abziehen, damit keine Kleberreste zurückbleiben. Entfernen Sie eventuelle Kleberückstände mit einem geeigneten Lösungsmittel.



VORSICHT!

Entfernen Sie niemals das Typenschild und Warnhinweise vom Gerät.

5.1.2 Gasanschluss



VORSICHT!

Alle Installations-, Anschluss- und Wartungsarbeiten müssen von einem qualifizierten Gasinstallateur gemäß den geltenden internationalen, nationalen und lokalen Vorschriften des Installationslandes vorgenommen werden.

- Das Gerät ist für den Betrieb mit der auf dem Typenschild angegebenen Gasart abgenommen und vorgerüstet. Dieser Grill darf nur mit Flüssiggas (Butan-/- Propangas) verwendet werden.
- Kaufen Sie eine vollständig gefüllte Gasflasche bei einem Gashändler. Lassen Sie sich von Ihrem Gashändler im Umgang mit der Gasflasche unterrichten.

- Verwenden Sie nur geeignete Gasflaschen (11 kg oder 5 kg) für den Betrieb des Gerätes.
- Die Abmessungen der Gasflaschen sollten folgende sein (Abb. rechts):
 1. Maximaler Durchmesser:
Ø 300 mm bzw. Ø 229 mm
 2. Maximale Höhe:
600 mm bzw. 505 mm

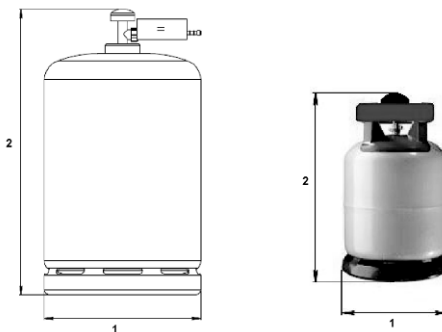

- Nutzen Sie niemals eine Gasflasche mit defektem Gehäuse, Ventil, Kranz/ Manschette oder Fußring. Eine eingedellte oder rostige Gasflasche kann gefährlich werden und sollte daher von Ihrem Gashändler überprüft werden.
- Transportieren und lagern Sie die Gasflasche immer in senkrechter Position.
- Die Gasflasche niemals fallen lassen oder fahrlässig und unvorsichtig handhaben.
- Lassen Sie die Gasflasche an heißen Tagen niemals im Auto.
- Eine leere Gasflasche mit derselben Sorgfalt handhaben wie eine volle. Auch wenn die Gasflasche leer zu sein scheint, kann immer noch Gasdruck vorhanden sein. Das Gasflaschenventil immer zudrehen, bevor die Gasflasche abmontiert wird.
- Für den Gasanschluss wird ein Druckregler und ein flexibler Gasschlauch benötigt, welcher **nicht** im Lieferumfang beinhaltet sind. Kontaktieren Sie einen Gashändler und informieren Sie sich über einen entsprechenden Druckregler und Gasschlauch.
- Verwenden Sie einen geeigneten Druckregler, der nach DIN EN 16129:2013 zertifiziert ist.
- Verwenden Sie nur für Flüssiggas geeignete Druckregler und Gasschläuche. Beachten Sie die Angaben in der Tabelle auf Seite 13.
- Die Verwendung von ungeeigneten Druckregler oder Schläuche ist nicht sicher; vor Gebrauch des Grills immer die Teile auf Eignung prüfen.
- Der verwendete Gasschlauch muss dem relevanten länderspezifischen Standard entsprechen. Der Gasschlauch darf max. 1,5 m lang sein. Ein beschädigter oder abgenutzter Schlauch muss ausgetauscht werden.
- Stellen Sie die Gasflasche in die vorgesehene Aussparung im Unterbauschrank.
- Achten Sie darauf, dass der mit der Gasflasche verbundene Gasschlauch nicht gedreht oder geknotet ist. Kein Teil des Gasschlauchs darf irgendeinen Teil des Grills berühren.

- Stellen Sie sicher, dass die Gasflasche während des Betriebes nicht bewegt wird und der Zugang zum Gasflaschenventil nicht versperrt ist.
- Stellen Sie alle Gasdrehregler auf die Position „O“ und schließen Sie das Gasflaschenventil.
- Verbinden Sie den Gasschlauch mit dem Grill. Befestigen Sie den Druckregler am Gasschlauch und verbinden Sie ihn mit dem Gasflaschenventil. Beachten Sie bei der Installation die Hinweise der Bedienungsanleitung für den Druckregler.

Dichtigkeitsprüfung



GEFAHR!

Die Dichtigkeitsprüfung darf niemals mit offener Flamme erfolgen!

- Prüfen Sie nach dem Anschluss der Gasflasche alle Verbindungen auf Dichtigkeit.
- Führen Sie die Dichtigkeitsprüfung am Gerät nur im Freien durch.
- Stellen Sie vorher sicher, dass das Gasflaschenventil geschlossen ist. Benutzen Sie eine Seifenlösung oder geeignetes Gasleckspray.
- Bereiten Sie ca. 60 - 90 ml Seifenlösung vor, indem Sie 1 Teil Spülmittel und 3 Teile Wasser mischen.
- Tragen Sie die Seifenlösung auf die Gasanschlüsse / Verbindungen auf. Setzen Sie anschließend den Gasschlauch unter Druck, indem Sie das Gasflaschenventil öffnen. Die Verbindungen sind dicht, wenn keine Seifenbläschen aufschäumen.
- Im Falle einer Undichtigkeit die Verbindungen prüfen, nachziehen und erneut eine Dichtigkeitsprüfung, wie oben beschrieben, durchführen.

Brennerdüsen austauschen

- Das Gerät ist für den Betrieb mit der auf dem Typenschild angegebenen Gasart, Gastyp und Gasdruck abgenommen und vorgerüstet.
- Bei Bedarf kann das Gerät entsprechend dem Gasdruck im Bestimmungsland umgestellt werden, dazu sind spezielle Brennerdüsen erforderlich, die im Lieferumfang enthalten sind.
- **Lassen Sie den Austausch der Brennerdüsen von einem qualifizierten Gasinstallateur durchführen!**
- Die verbaute Brennerdüse muss durch eine Düse, die für den Gasdruck am Aufstellort geeignet ist, ausgetauscht werden. Entnehmen Sie die Angaben zu den Brennerdüsen der Tabelle „**Verwendung der Gaskategorien und Brennerdüsen in verschiedenen Ländern**“ auf Seite 13.

- Führen Sie den Austausch der Brennerdüsen bei den weiteren Brennern nacheinander durch.
- Bringen Sie nach dem Austausch der Düsen für die eingestellte Gasart vorgesehene Aufkleber am Typenschild an.
- Ersetzen Sie die Warnhinweise auf dem Gerät durch Aufkleber in der am Aufstellort geltenden Amtssprache.

5.2 Bedienung

5.2.1 Eigenschaften und wichtige Hinweise

Dieser BBQ Grill ist betriebssicher und benutzerfreundlich.

Die verwendeten Gase sind Butan bei 28 bis 30 mbar, Propan bei 37 mbar, Butan-/Propan-Mischungen bei 30 mbar, Butan-/Propan-Mischungen bei 37 mbar oder Butan-/Propan-Mischungen bei 50 mbar. Stellen Sie sicher, dass der Grill nur bei richtigem Druck verwendet wird und die für diesen Druck vorgeschriebenen Düsen montiert wurden. Beachten Sie die Angaben in der Tabelle auf Seite 13.

Der 20,7 kW starke Gas Barbeque-Grill mit Gusseisenrost ist mit 4 stufenlos einstellbaren Edelstahl-Brennern ausgestattet.

Im rechten Ablagefach ist ein zusätzliches Kochfeld integriert.

Das im Deckel eingebaute Thermometer und das große Glasfenster sorgen für eine optimale Überwachung des Grillguts.

Die seitlichen Ablageflächen bieten genügend Platz für Gewürze, Saucen, Teller oder Grillbesteck.

Der BBQ Grill ist mit 4 Rollen ausgestattet, damit er leicht zu bewegen ist. Alle Rollen sind feststellbar.

Gerichte können auf dem Grillrost mit geschlossenem oder geöffnetem Deckel gegrillt werden. Wenn der Deckel geschlossen ist, muss er alle 5 Minuten 1 Minute lang geöffnet werden, um die Wärme freizulassen und Fettbrand zu vermeiden.

Dieser Grill ist mit 2 Fettaufangbehälter ausgestattet. Die Fettaufangbehälter müssen regelmäßig gereinigt werden.

Eine entsprechende Ventilation ermöglicht eine optimale Verbrennungs- und Leistungseffizienz des Grills. Damit wird die Sicherheit des Benutzers und der Menschen, die sich in unmittelbarer Nähe zum Grill befinden, gewährleistet.

Bei Windgeschwindigkeiten von über 2 m/s darf der Grill nicht entgegen der Windrichtung verwendet werden.

Bei Gebrauch den Grill von brennbaren Stoffen fernhalten (erdölbasierte Produkte, Verdünnungsmittel und alle festen Gegenstände mit dem Warnetikett „brennbar“).

5.2.2 Betrieb des Gerätes

Vor dem ersten Gebrauch

- Reinigen Sie das Gerät und das Zubehör vor dem Gebrauch. Beachten Sie die Hinweise im Abschnitt **6. „Reinigung und Wartung“**.
- Schieben Sie die Fettauffangbehälter (klein und groß) an der Rückseite des Gerätes in die vorgesehene Aussparungen.



VORSICHT!

Betreiben Sie das Gerät niemals ohne Fettauffangbehälter!

- Legen Sie den Grillrost, den Ablagerost auf und öffnen Sie die rechte Seitenablage, falls Sie den Seitenbrenner benutzen möchten.

Bedienblende

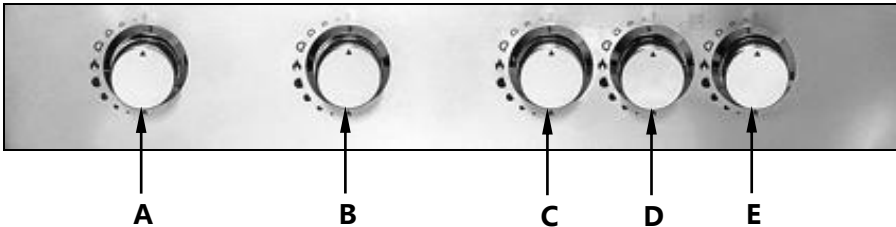

- A** Gasdrehregler Brenner links
- B** Gasdrehregler Brenner rundes Grillrost
- C** Gasdrehregler Brenner mittig
- D** Seitenbrenner-Gasdrehregler
- E** Gasdrehregler Brenner rechts

Grillrost

Der Grillrost des Gerätes ist 4-teilig:

- 2 Stück B320 x T450 mm
Ø 305 mm
- 1 Stück B150 x T450mm

Ablagerost

- Über dem Grillrost befindet sich ein Ablagerost. Auf diesem kann das Grillgut warmgehalten werden.



Seitenbrenner

- Das Gerät ist mit einem Seitenbrenner ausgestattet, welcher sich unter der rechten Seitenablage befindet. Dieser Brenner kann zum Aufwärmen von z. B. Soßen, Beilagen genutzt werden.
- Verwenden Sie auf dem Seitenbrenner nur Pfannen oder Töpfe mit einem Durchmesser von max. 240 mm und min. 120 mm.



Zündung der Hauptbrenner



WARNUNG! Verbrennungsgefahr!

**Beugen Sie sich beim Zünden der Flamme nicht über das Gerät!
Die aufsteigende Flamme kann zu Verbrennungen führen.**

1. Öffnen Sie vor dem Anzünden der Brenner den Deckel.
2. Die Gasflasche mit dem Grill gemäß der Bedienungsanleitung für den Druckregler verbinden.
3. Alle Gasdrehregler in die Position „O“ drehen.
4. Drehen Sie das Gasflaschenventil auf.
5. Um den linken Brenner anzuzünden, muss der Gasdrehregler des linken Brenners gedrückt und um 90° gegen den Uhrzeigersinn (Position der größten Flamme) gedreht werden.
6. Das Zünden des Brenners wird durch ein Klickgeräusch angezeigt. Überprüfen Sie, ob der Brenner angezündet ist. Wenn der Brenner nicht gezündet hat, muss der Vorgang wiederholt werden.
7. Wenn der Brenner nach zwei Versuchen nicht angezündet ist, drehen Sie das Gasflaschenventil zu. Warten Sie 5 Minuten und versuchen Sie, den Brenner erneut zu zünden.
8. Wenn die Zündung stattgefunden hat, kann die Flamme nach Wunsch durch Drücken und Drehen des Gasdrehreglers im Uhrzeigersinn – von der größten bis zur kleinsten Flamme – eingestellt werden.
9. Zünden Sie nach Bedarf die weiteren Brenner gemäß der Beschreibung oben.
10. Um einen Brenner auszuschalten, drehen Sie den entsprechenden Gasdrehregler auf die „O“ Position.
11. Um den Grill komplett auszuschalten, drehen Sie das Gasflaschenventil zu und alle Gasdrehregler auf die „O“ Position.



Zündung des Seitenbrenners

1. Bei Bedarf kann der Seitenbrenner gezündet werden, öffnen Sie vorher die Abdeckung der rechten Seitenablage.
2. Stellen Sie sicher, dass der Seitenbrenner-Gasdrehregler sich in der Position „O“ befindet.
3. Um den Seitenbrenner zu zünden, drücken Sie den entsprechenden Gasdrehregler und drehen Sie ihn gegen den Uhrzeigersinn zur Position der größten Flamme.
4. Das Zünden des Brenners wird durch ein Klickgeräusch angezeigt. Wenn der Brenner nicht gezündet hat, muss der Vorgang wiederholt werden.
5. Wenn der Brenner nach zwei Versuchen nicht gezündet hat, muss das Gasflaschenventil zugedreht werden. Nach einer Wartezeit von 5 Minuten können Sie das Zünden des Seitenbrenners wiederholen.
6. Wenn der Brenner gezündet hat, kann die Flamme nach Wunsch durch Drücken und Drehen des Gasdrehreglers im Uhrzeigersinn – von der größten bis zur kleinsten Flamme – eingestellt werden.
7. Um den Seitenbrenner auszuschalten, den entsprechenden Gasdrehregler auf die „O“ Position drehen, sodass die Flamme erlischt.

Hinweise und Tipps für den Grillvorgang

- Schieben Sie die herausnehmbaren Fettauffangbehälter in die Führungen unterhalb des Grillrostes und der Brenner (an der Rückseite des Gerätes).



WARNUNG! Verbrennungsgefahr!

Während des Betriebs die Fettauffangbehälter nicht berühren und nicht herausnehmen. Sie werden während des Grillens sehr heiß. Vor dem Entleeren und Reinigen die Fettauffangbehälter und den Inhalt abkühlen lassen.

- Vor dem ersten Gebrauch muss das Gerät ohne Grillgut ca. 20 Minuten bei geschlossenem Deckel aufgeheizt werden, damit die Lackierung ausgehärtet wird.
- Heizen Sie den Grill auf, bevor Sie Grillgut auf den Grillrost legen. Regulieren Sie die Hitze durch Einstellung der Gaszufuhr entsprechend dem Grillgut. Die Temperatur im Gerät kann am Thermometer vorne am Deckel abgelesen werden.
- Grillgut nicht zu dicht nebeneinander auf der Grillplatte platzieren. Etwas Abstand lassen, um ein gleichmäßigeres Grillergebnis zu erzielen.
- Um das Grillgut gleichmäßiger zu grillen, schließen Sie während des Grillvorgangs den Deckel des Gerätes.



WARNUNG! Verbrennungsgefahr!

Beim Grillen von Fleisch mit hohem Fettanteil (z.B. Würstchen, Rind- und Schweinefleisch) kann heißes Fett herausspritzen! Halten Sie Abstand und benutzen Sie Schutzhandschuhe oder Grillbesteck mit langen Griffen.



WARNUNG! Verbrennungsgefahr!

Beim Öffnen der Abdeckhaube nach dem Grillen entweicht heißer Dampf. Heißer Dampf führt zu Verbrühungen/Verbrennungen der Arme, Hände oder Gesicht. Halten Sie Abstand und tragen Sie Schutzhandschuhe beim Öffnen der Abdeckhaube. Benutzen Sie immer den hitzeisolierten Deckelgriff!

- Nach Beendigung des Grillvorgangs können Sie das Grillgut auf dem Ablagerost unter der Abdeckhaube ablegen. Das Grillgut kann so einige Zeit warm gehalten werden.
- Benutzen Sie den Seitenbrenner, um Speisen oder Saucen in Töpfen oder Pfannen aufzuwärmen oder zuzubereiten.

Grill außer Betrieb nehmen

- Schließen Sie das Gasflaschenventil.
- Drehen Sie alle Gasdrehregler am Gerät im Uhrzeigersinn in die „O“ Position.
- Warten Sie, bis alle Teile des Gerätes abgekühlt sind und reinigen Sie das Gerät nach Anweisungen im Abschnitt 6 „**Reinigung und Wartung**“.

6. Reinigung und Wartung



WARNUNG!

Trennen Sie das Gerät vor der Reinigung von der Gaszufuhr, indem Sie das Gasflaschenventil zudrehen und die Gasdrehregler in die Position „O“ drehen. Lassen Sie das Gerät abkühlen.

Verwenden Sie keinen Druckwasserstrahl, um dieses Gerät zu reinigen! Achten Sie darauf, dass kein Wasser in das Gerät gelangt.



VORSICHT!

Verwenden Sie niemals entzündliche oder explosive Flüssigkeiten. Die Dämpfe können eine Feuergefahr oder eine Explosion verursachen. Verwenden Sie zur Reinigung des Gerätes keine Backofenreiniger!

- Verwenden Sie zur Reinigung des Gerätes warmes Wasser mit mildem Reinigungsmittel und ein weiches Tuch.
- Während der Gerätereinigung sicherstellen, dass Brenner- und Zündeinheit immer trocken bleiben. Falls diese mit Wasser in Berührung kommt, **niemals** versuchen, das Gerät in Betrieb zu nehmen. Lassen Sie die Brenner- und Zündeinheit durch einen Gasinstallateur prüfen und ggf. austauschen.

Reinigung der Außenflächen

- Halten Sie die äußeren Oberflächen sauber. Reinigen Sie diese mit warmem Wasser, mildem Reinigungsmittel und einem weichen Tuch.

Reinigung der Innenseite

- Entfernen Sie die Speisereste von dem Grillrost und dem Ablagerost mit einer Bürste oder einem Reinigungstuch. Reinigen Sie diese anschließend mit einer Wasser-Spülmittel-Lösung. Spülen Sie mit klarem Wasser nach und lassen Sie diese Teile gut trocknen.
- Nicht-aggressive Scheuerpulver können gegen hartnäckige Verschmutzungen eingesetzt werden. Anschließend mit Wasser abspülen.
- Ein **“Abbrennen”** des Grills nach jedem Gebrauch minimiert den Verbleib von Speiseresten. Stellen Sie die Gasdrehregler des Gerätes auf die höchste Gaszufuhr und lassen Sie das Gerät bei geschlossenem Deckel ohne Grillgut ca. 15 Minuten arbeiten.

- Sieht die Innenoberfläche des Deckels so aus, als ob die Farbe abblättert, so ist dies lediglich Fett, welches sich dort abgelagert und festgesetzt hat und nun abblättert. Reinigen Sie die Fläche gründlich mit einer sehr heißen Wasser-Spülmittel-Lösung. Wischen Sie mit klarem Wasser nach und lassen Sie die Flächen gut trocknen.
- Reinigen Sie regelmäßig den Unterbauschrank mit einem weichen, feuchten Tuch.

Reinigung der Fettauffangbehälter

- Lassen Sie nach dem Betrieb des Gerätes das Gerät abkühlen. Nehmen Sie den kleinen Fettauffangbehälter heraus und entleeren Sie ihn regelmäßig. Reinigen Sie den Fettauffangbehälter mit warmem Wasser und einem milden Reinigungsmittel. Spülen Sie mit klarem Wasser nach und trocknen Sie diesen, bevor Sie ihn wieder in die Führung an der Rückseite schieben.
- Bei gründlichen Reinigung des Gerätes kann der großer Fettauffangbehälter herausgenommen und mit einem weichen, feuchten Tuch ausgewischt werden.
- **Achten Sie darauf, dass beide Fettauffangbehälter wieder im Gerät platziert sind, bevor Sie es in Betrieb nehmen.**

Reinigung der Brenner

- Drehen Sie das Gasflaschenventil zu und klemmen Sie das Gerät von der Gasflasche ab.
- Entfernen Sie die Grillroste und nehmen Sie die Flammenabdeckungen ab.



WARNUNG! Brandgefahr!

Ein verstopfter Brenner kann zu einem Brand unterhalb des Gerätes führen.

- Reinigen Sie die Brenner mit einer weichen Bürste oder einem Druckluftreiniger und wischen Sie mit einem Tuch nach.
- Reinigen Sie verstopfte Brenneröffnungen mit einem Pfeifen- oder Leitungsreiniger oder einem steifen Draht (z.B. eine geöffnete Büroklammer).
- Überprüfen Sie den Brenner auf Schäden (Brüche oder Löcher). Sollten Schäden festgestellt werden, ersetzen Sie den Brenner umgehend durch einen neuen. Installieren Sie die Brenner erneut und prüfen Sie, ob die Gasventilöffnungen sachgemäß positioniert und sicher im Brennerzulauf angebracht sind.
- Spinnen oder Insekten können an der Düse oder im Brenner nisten. Dies kann den Gasgrill beschädigen und ihn unsicher für den Gebrauch machen. Reinigen Sie die Düsenlöcher mit einer Nadel. Druckluft kann eventuell beim Entfernen von kleineren Partikeln helfen.

Wartung



VORSICHT!

Alle Wartungs- und Reparaturarbeiten am Gerät dürfen nur von einem autorisierten Gasinstallateur vorgenommen werden.

Wir empfehlen eine jährliche Wartung des Gerätes durch einen Gasinstallateur.

- Prüfen Sie die Gaszuleitung/Gasschlauch monatlich und nach jedem Austausch der Gasflasche.
- Falls die Schlauchereinheit vor der Inbetriebnahme des Gerätes Anzeichen von Abnutzung oder Schäden aufweist, muss Sie durch eine entsprechende, vom Hersteller empfohlene Schlauchereinheit ausgetauscht werden.

Gerät aufbewahren

- Wenn das Gerät längere Zeit nicht genutzt wird, reinigen Sie es gründlich wie beschrieben und bewahren Sie es an einem trockenen, sauberen, frostsicheren, sonnengeschützten und für Kinder unzugänglichen Platz auf. Stellen Sie keine schweren Gegenstände auf das Gerät.

7. Mögliche Funktionsstörungen

Bei einer Funktionsstörung drehen Sie das Gasflaschenventil zu. Prüfen Sie anhand folgender Tabelle, ob die Funktionsstörungen sich beheben lassen, bevor Sie einen Kundendienst benachrichtigen oder Händler kontaktieren.

STÖRUNG	URSACHE	ABHILFE
Gasgeruch tritt auf	Leck im Gassystem	Sofort Gasflaschenventil schließen (nach rechts drehen)
		Jegliche Flammen- oder Funkenbildung unterbinden (keine elektrischen Geräte einschalten)
		Alle Verschraubungen des Gassystems nachziehen
		Alle gasführenden Teile auf äußere Beschädigungen überprüfen; defekte Teile gegen Original-Ersatzteile austauschen
		Gasleckprüfung durchführen

STÖRUNG	URSACHE	ABHILFE
Brenner zündet nicht	Gasflasche ist leer	Gasflasche austauschen
	Gasflaschenventil ist zu	Gasflaschenventil öffnen
	Gaszuleitung ist unterbrochen (z. B. Knick im Gasschlauch)	Einwandfreie Gasleitung wiederherstellen (Gaslecktest durchführen)
	Blockade in der Düse oder Zündleitung	Reinigen oder tauschen Sie die Düsen oder Zündleitung aus
Temperatur des Grills zu niedrig	Zu kurze Aufheizzeit	Deckel schließen und Drehregler auf höhere Einstellung drehen (5 - 10 Minuten vorheizen)
	Gasaustrittsöffnungen am Brenner verstopft	Verstopfungen am Brenner beseitigen

Wenn sich die Funktionsstörungen nicht beseitigen lassen:

- Gehäuse **nicht** öffnen,
- Kundendienst benachrichtigen oder Händler kontaktieren, wobei Folgendes anzugeben ist:
 - die Art der Betriebsstörung;
 - die Artikelnummer und Seriennummer (auf dem Typenschild an der Rückseite des Gerätes abzulesen).
 - das Kaufdatum



2006533C

Montageanleitung **D/A/CH**

Installation instruction **GB/UK**

Mode de montage **F/B/CH**

Montage-instructie **NL/B**

Instrucciones de instalación **E**

Instruções de montagem **P**

Istruzioni di montaggio **I/CH**







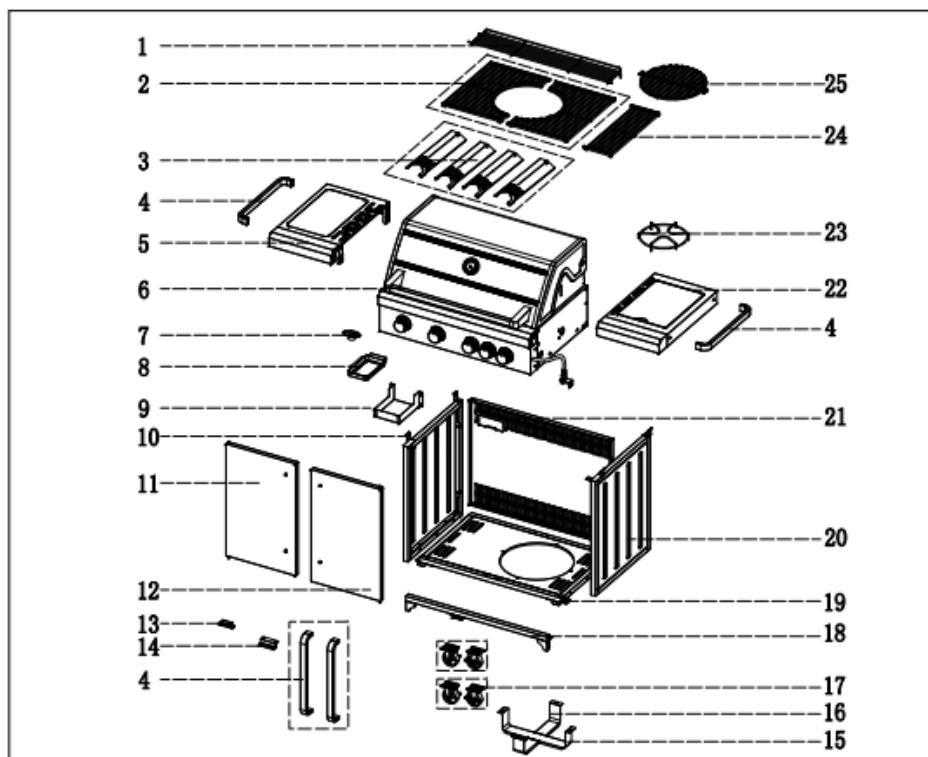













Montážního návodu **CZ**



Instrukcje montażu **PL**

Инструкция по монтажу **RUS**

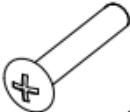

1		*1	4		*4	7		*1
2		*2	5		*1	8		*1
3		*4	6		*1	9		*1

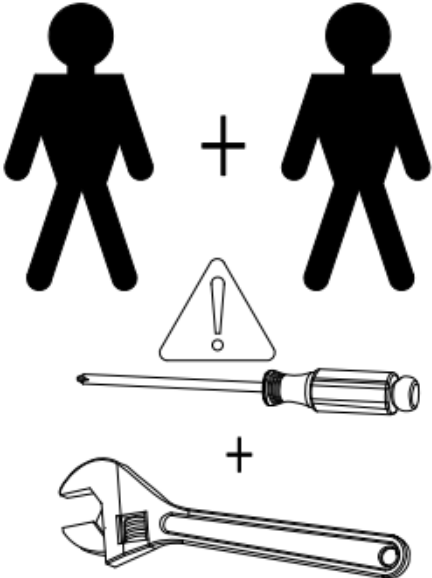
10		*1	17		*4	24		*1
11		*1	18		*1	25		*1
12		*1	19		*1	A		*4
13		*1	20		*1	B	M6*6 	*4
14		*1	21		*1	C	M6*12 	*50
15		*1	22		*1	D	M5*10 	*4
16		*1	23		*1	E	M6*30 	*4

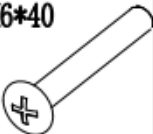
F	M4*16 	*2	
G	M4*10 	*2	
E	M6*40 	*6	

1





C: M6*12 6PCS



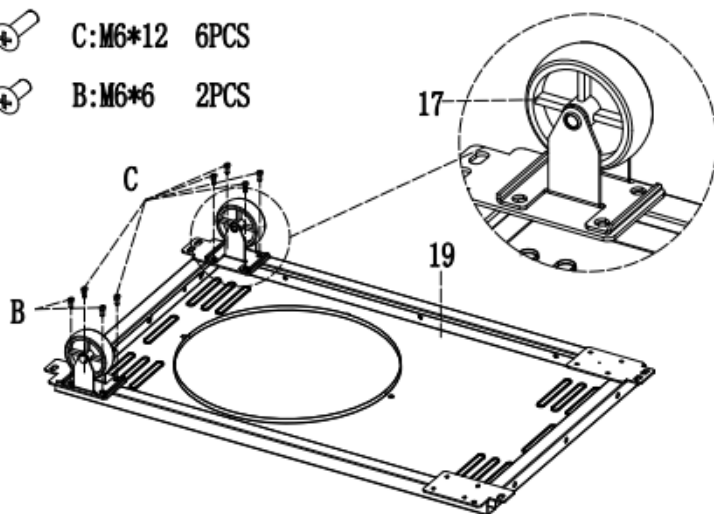

B: M6*6 2PCS



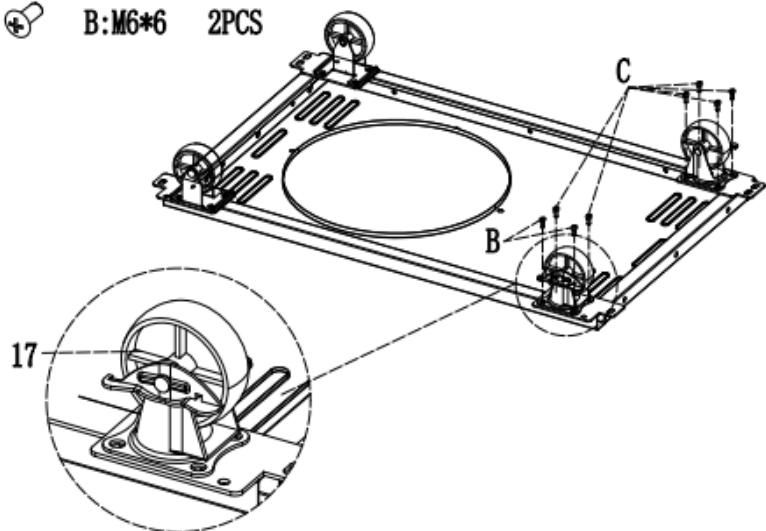

- 2  C:M6*12 6PCS
 B:M6*6 2PCS

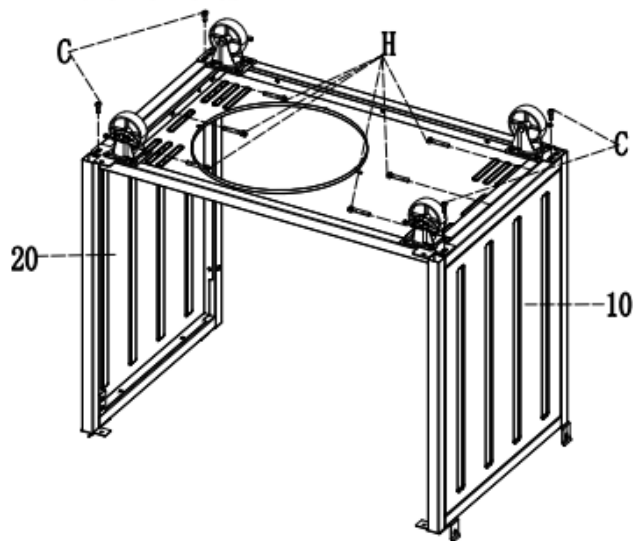

- 3  C:M6*12 4PCS
 H:M6*40 6PCS



4  D:M5*12 4PCS
 F:M4*16 2PCS

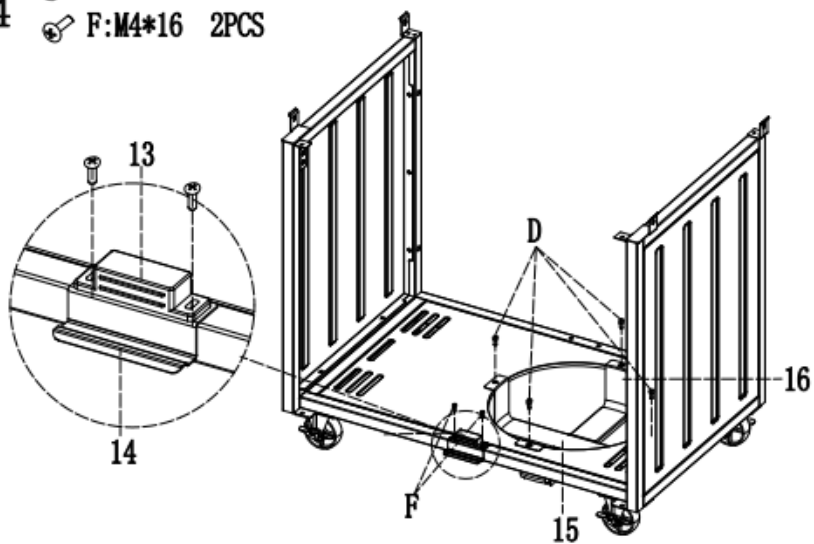

5  C:M6*12 4PCS

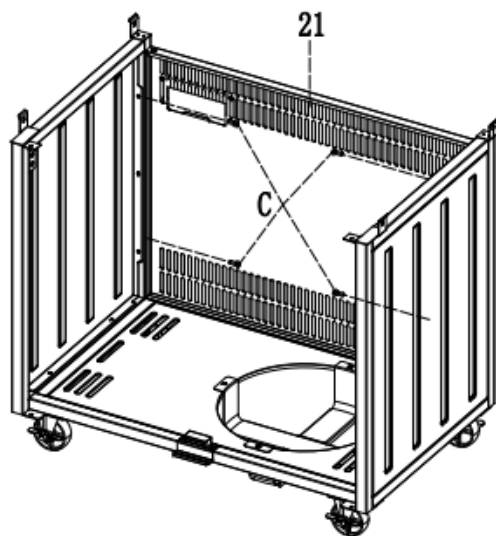

6  C:M6*12 4PCS

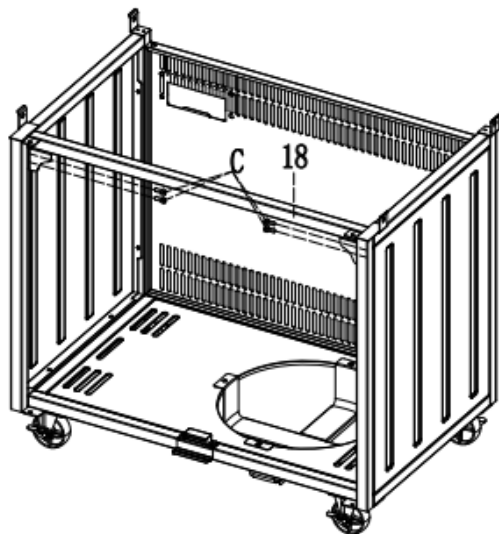

7  C:M6*12 4PCS

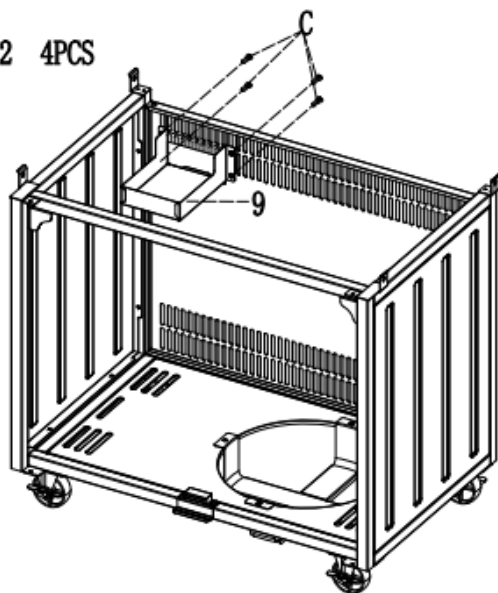

8

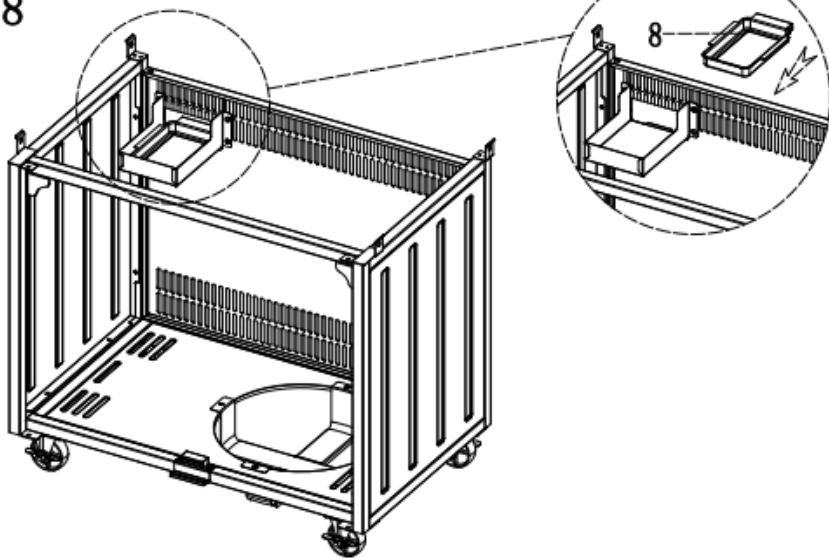

9



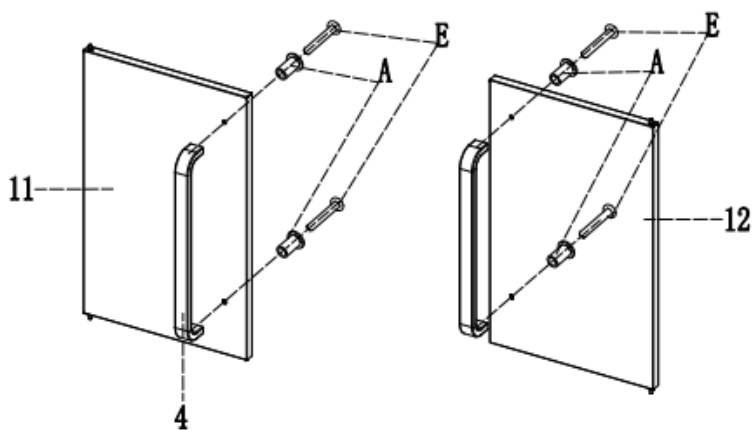

E: M6*30 4PCS

A: 4PCS

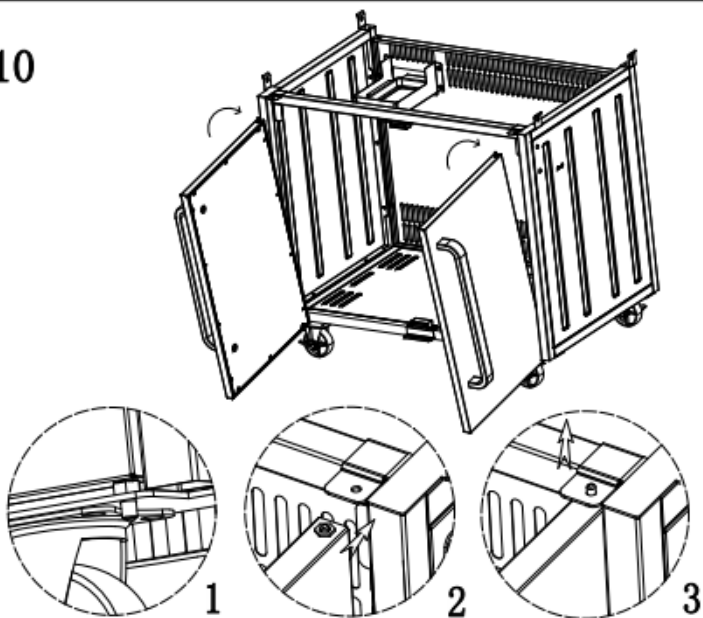

10



11  C:M6*12 2PCS

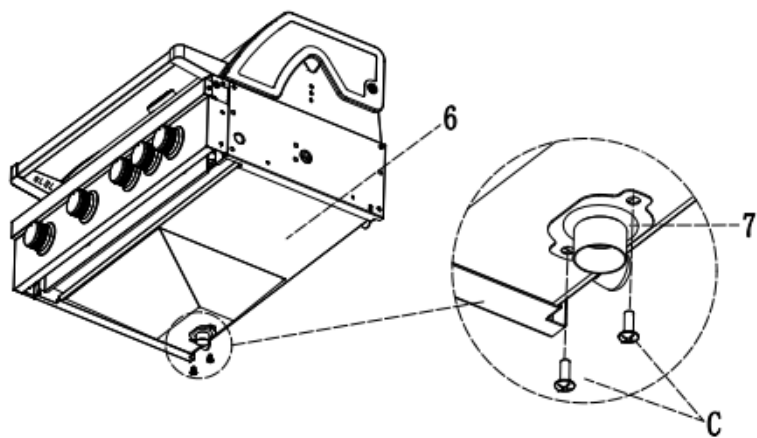

12  C:M6*12 4PCS

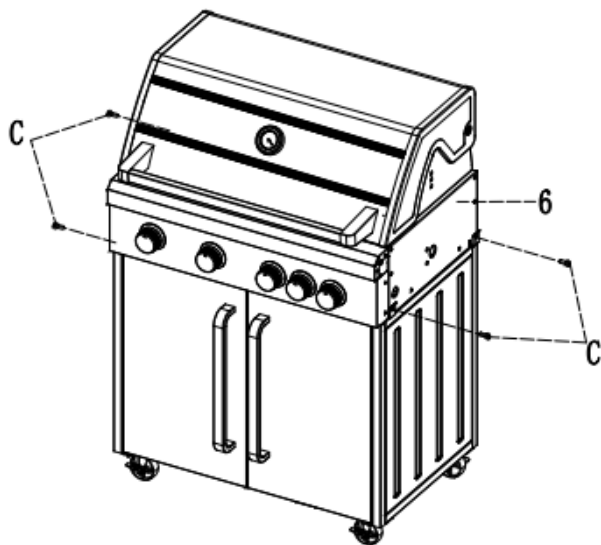

13  C:M6*12 2PCS

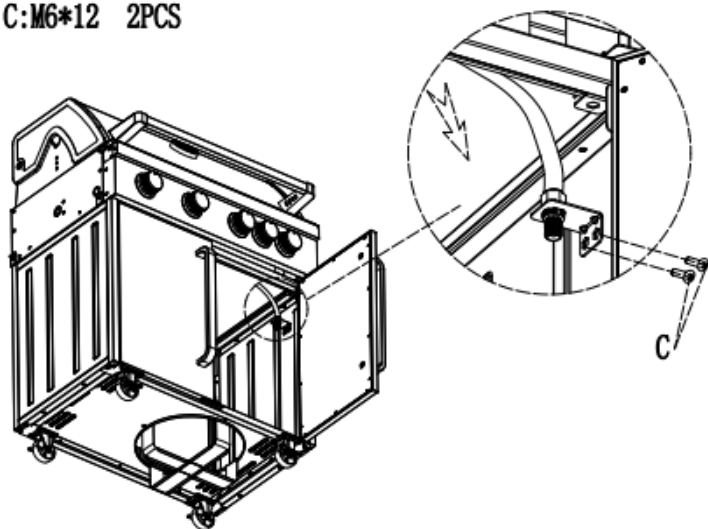

14  C:M6*12 4PCS

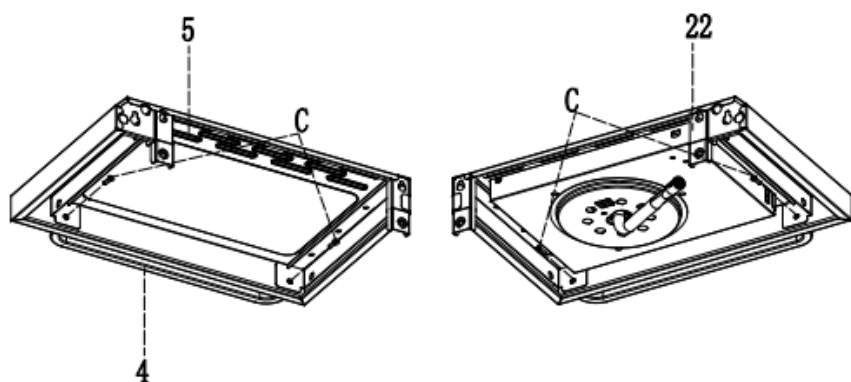

15  C:M6*12 3PCS

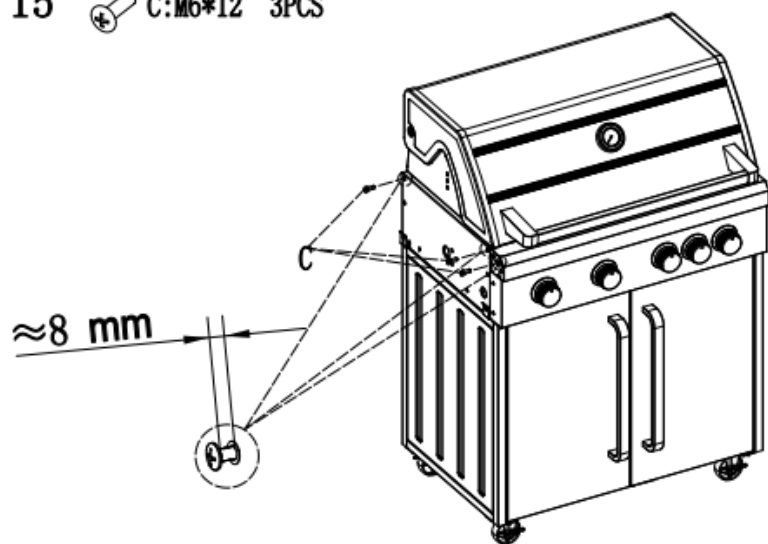

16

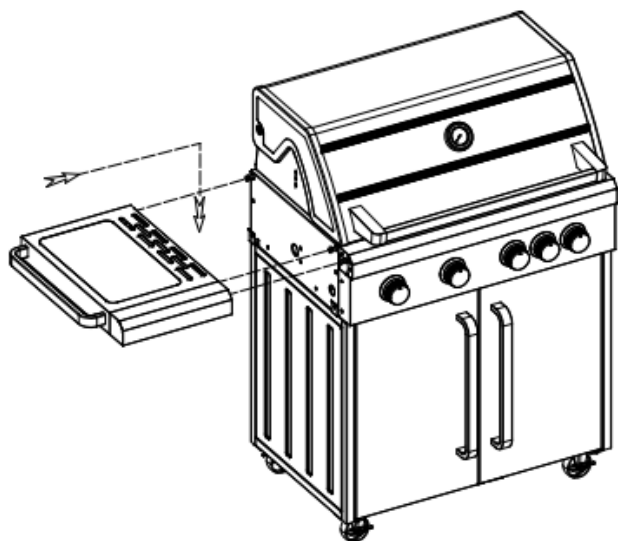

17  C:M6*12 2PCS

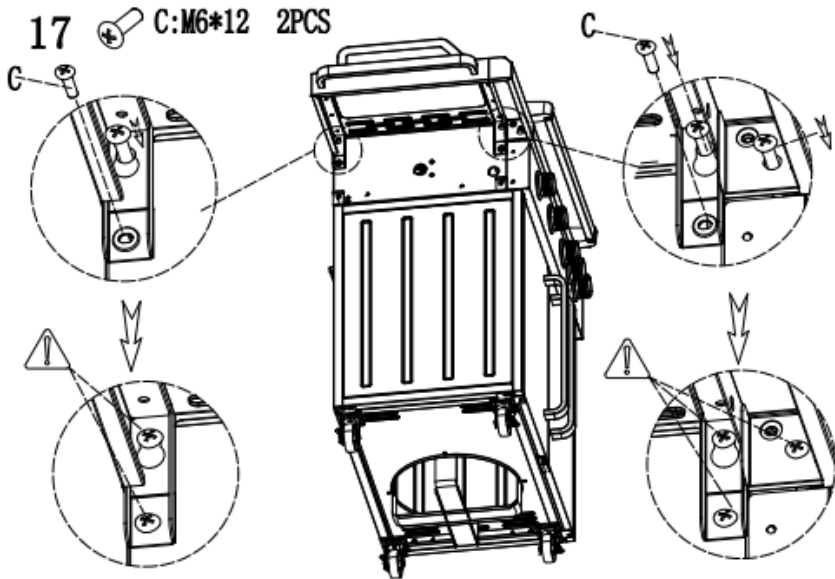

18  C:M6*12 3PCS

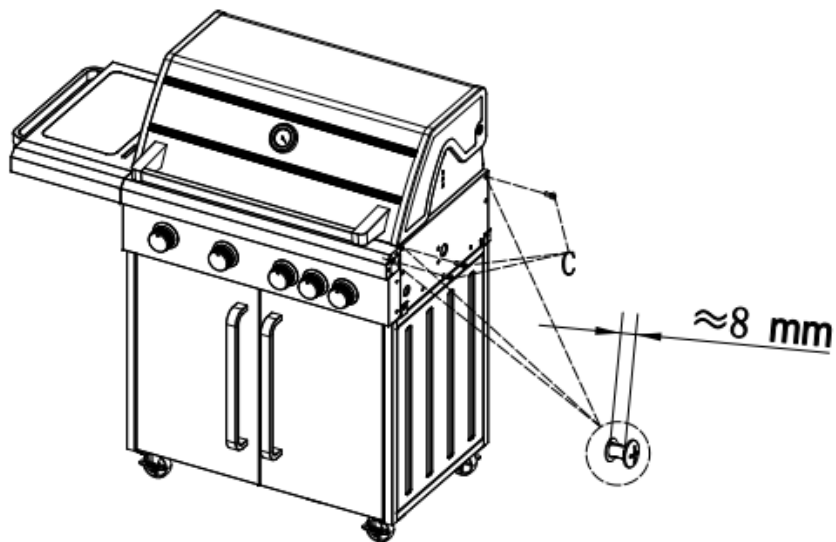

19

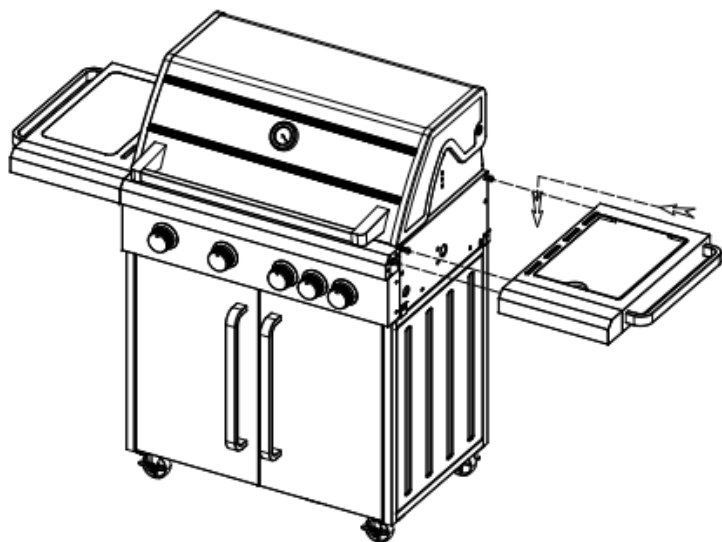

20  C:M6*12 2PCS

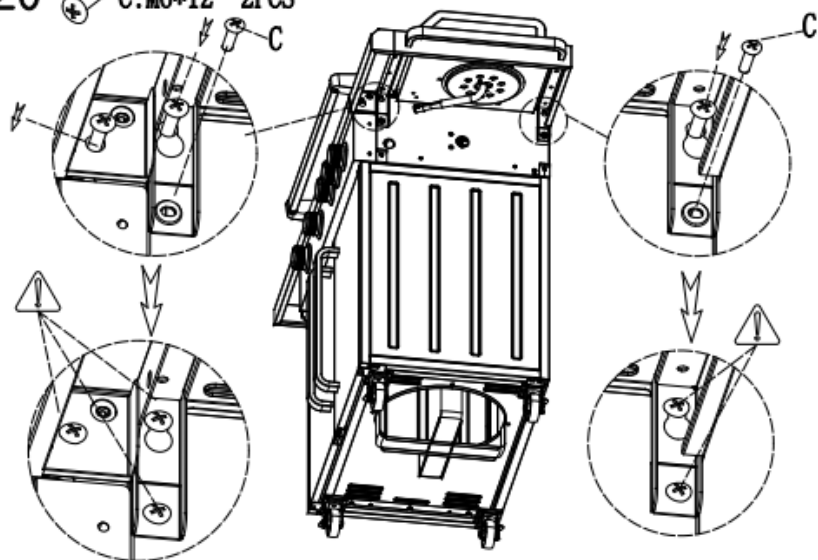

21  G:M4*10 2PCS

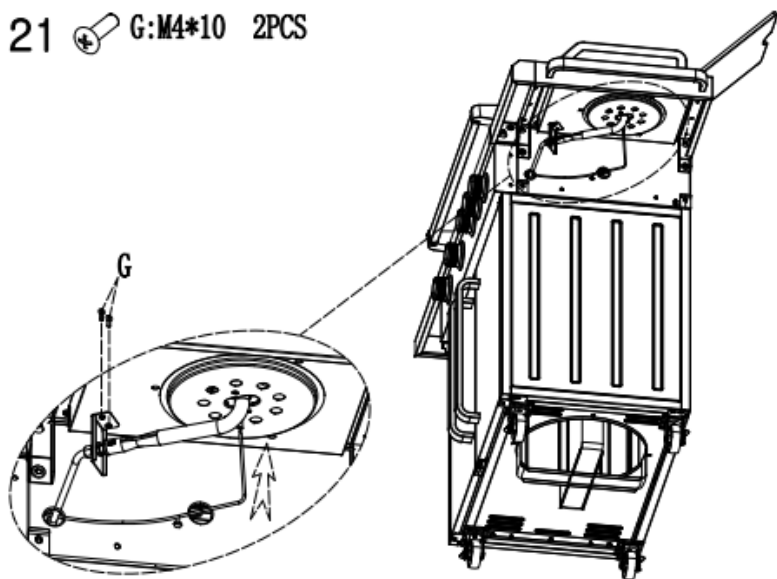

22

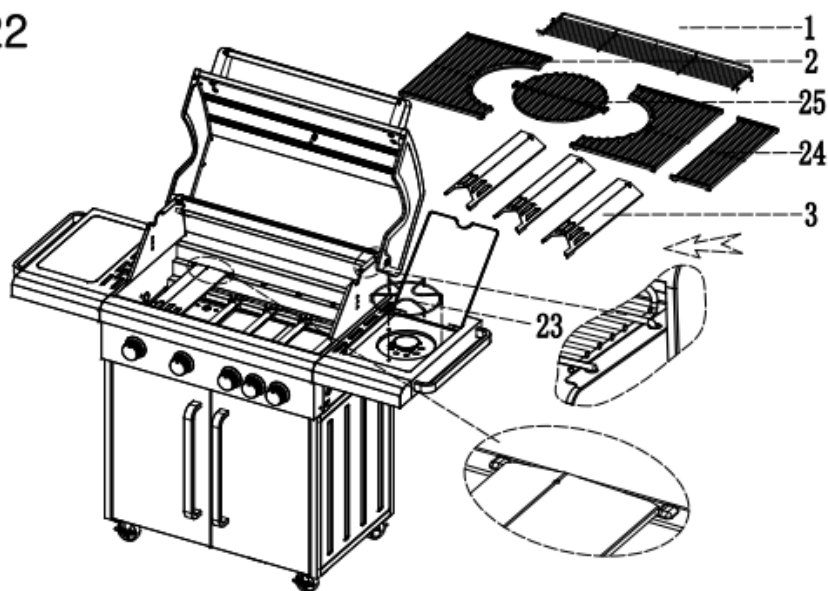

23

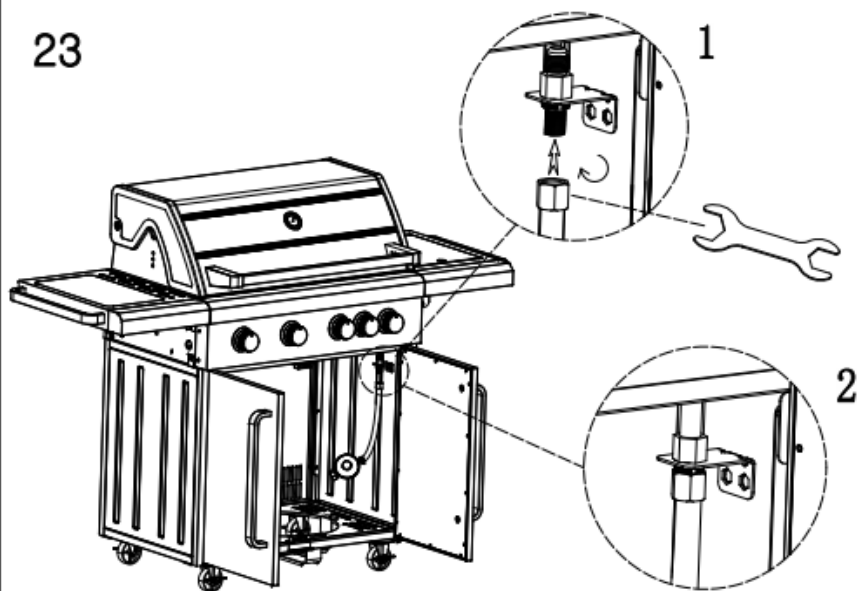

24

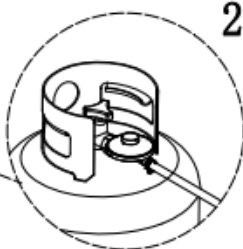
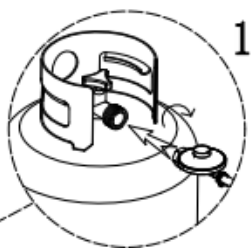
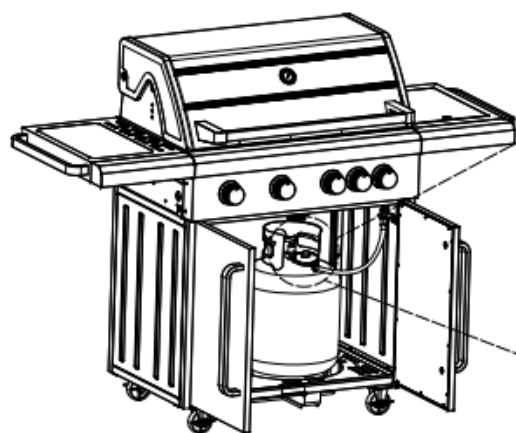

25

